

สัญญาจ้างก่อสร้าง

สัญญาเลขที่ ๔๖/๒๕๖๕



สัญญาฉบับนี้ทำขึ้น ณ องค์การบริหารส่วนตำบลนาเสียง ตำบลนาเสียง อำเภอนาแก จังหวัดนครพนม เมื่อวันที่ ๒๑ กันยายน ๒๕๖๕ ระหว่าง องค์การบริหารส่วนตำบลนาเสียง โดย นายสุรชาติ บริโป นายกองการบริหารส่วนตำบลนาเสียง ซึ่งต่อไป ในสัญญานี้เรียกว่า "ผู้ว่าจ้าง" ฝ่ายหนึ่ง กับ ห้างหุ้นส่วน-จำกัด รัตนชาติการโยธา ซึ่งจดทะเบียนเป็นนิติบุคคล ณ สำนักงานทะเบียนหุ้นส่วนบริษัทจังหวัดนครพนม กรมพัฒนาธุรกิจการค้า กระทรวงพาณิชย์ มีสำนักงานใหญ่อยู่เลขที่ ๑๐๙ หมู่ ๕ ตำบลนาแก อำเภอนาแก จังหวัดนครพนม โดย นายณัฐพงษ์ รัตนชาติประดิษฐ์ ผู้มีอำนาจลงนามผูกพันนิติบุคคลปรากฏตามหนังสือรับรองของสำนักงานทะเบียนหุ้นส่วนบริษัท จังหวัดนครพนม กรมพัฒนาธุรกิจการค้า กระทรวงพาณิชย์ ทะเบียนเลขที่ ๐๔๘๓๕๕๐๐๐๕๕๐ ลงวันที่ ๔ สิงหาคม ๒๕๖๕ แนบท้ายสัญญานี้ ซึ่งต่อไปในสัญญานี้เรียกว่า "ผู้รับจ้าง" อีกฝ่ายหนึ่ง

คู่สัญญาได้ตกลงกันมีข้อความดังต่อไปนี้

ข้อ ๑. ข้อตกลงว่าจ้าง

ผู้ว่าจ้างตกลงจ้างและผู้รับจ้างตกลงรับจ้างทำงาน ก่อสร้างระบบประปาหมู่บ้าน หมู่ที่ ๑๒ บ้านทุ่งตะวัน ตำบลนาเสียง อำเภอนาแก จังหวัดนครพนม โดยหอดึงสูงทรงเหลี่ยม ขนาดความจุไม่น้อยกว่า ๑๒ ลูกบาศก์เมตร มาตรฐานการก่อสร้างระบบประปาบาดาลขนาด ๑๒ ลบ. กรมทรัพยากรบาดาล (พร้อมป้ายโครงการ ๑ ป้าย) โดยวิธีเฉพาะเจาะจง ณ บ้านทุ่งตะวัน หมู่ที่ ๑๒ รวมเป็นจำนวนเงินทั้งสิ้น ๔๔๕,๐๐๐.-บาท (สี่แสนเก้าหมื่นห้าพันบาทถ้วน) ตามข้อกำหนดและเงื่อนไขแห่งสัญญานี้รวมทั้งเอกสารแนบท้ายสัญญา

ผู้รับจ้างตกลงที่จะจัดหาแรงงานและวัสดุ เครื่องมือเครื่องใช้ ตลอดจนอุปกรณ์ต่างๆ ชนิดดี เพื่อใช้ในงานจ้างตามสัญญานี้

ข้อ ๒. เอกสารอันเป็นส่วนหนึ่งของสัญญา

เอกสารแนบท้ายสัญญาดังต่อไปนี้ให้ถือเป็นส่วนหนึ่งของสัญญานี้

๒.๑ ผนวก ๑ ใบแจ้งปริมาณงานและราคา	จำนวน ๑๖ แผ่น
๒.๒ ผนวก ๒ ใบเสนอราคา	จำนวน ๒ แผ่น
๒.๓ ผนวก ๓ รายละเอียดรูปแบบรายการ	จำนวน ๓ แผ่น
๒.๔ ผนวก ๔ แบบก่อสร้าง	จำนวน ๑๘ แผ่น
๒.๕ ผนวก ๕ อื่นๆ	จำนวน ๑๑ แผ่น

ความใดในเอกสารแนบท้ายสัญญาที่ขัดหรือแย้งกับข้อความในสัญญานี้ ให้ใช้ข้อความในสัญญานี้บังคับ และในกรณีที่เอกสารแนบท้ายสัญญาขัดแย้งกันเอง ผู้รับจ้างจะต้องปฏิบัติตามคำวินิจฉัยของผู้ว่าจ้าง คำวินิจฉัยของผู้ว่าจ้างให้ถือเป็นที่สุด และผู้รับจ้างไม่มีสิทธิเรียกร้องค่าจ้าง ค่าเสียหายหรือค่าใช้จ่ายใดๆ เพิ่มเติมจากผู้ว่าจ้างทั้งสิ้น

ผู้รับจ้างตกลงที่จะจัดหาแรงงานและวัสดุ เครื่องมือเครื่องใช้ ตลอดจนอุปกรณ์ต่างๆ ชนิดดีเพื่อใช้ในงานจ้างตามสัญญานี้

ข้อ ๓. หลักประกันการปฏิบัติตามสัญญา

ในขณะที่ทำสัญญานี้ผู้รับจ้างได้นำหลักประกันเป็น เงินสด จำนวนเงิน ๒๔,๗๕๐.- บาท (สองหมื่นสี่พันเจ็ดร้อยห้าสิบบาทถ้วน) ซึ่งเท่ากับร้อยละ ๕ (ห้า) ของราคาค่าจ้างตามสัญญามอบให้แก่ผู้ว่าจ้างเพื่อเป็นหลักประกันการปฏิบัติตามสัญญานี้



เอกสารสัญญาเลขที่ 46, 2565

ผู้ว่าจ้าง
ผู้รับจ้าง

กรณีผู้รับจ้างใช้หนังสือค้ำประกันมาเป็นหลักประกันการปฏิบัติตามสัญญา หนังสือค้ำประกันดังกล่าวจะต้องออกโดยธนาคารที่ประกอบกิจการในประเทศไทย หรือโดยบริษัทเงินทุนหรือบริษัทเงินทุนหลักทรัพย์ที่ได้รับอนุญาตให้ประกอบกิจการเงินทุนเพื่อการพาณิชย์และประกอบธุรกิจ ค้ำประกันตามประกาศของธนาคารแห่งประเทศไทย ตามรายชื่อบริษัทเงินทุนที่ธนาคารแห่งประเทศไทยแจ้งเวียนให้ทราบตามแบบที่คณะกรรมการนโยบายการจัดซื้อจัดจ้างและการบริหารพัสดุภาครัฐกำหนดหรืออาจเป็นหนังสือค้ำประกันอิเล็กทรอนิกส์ตามวิธีการที่กรมบัญชีกลางกำหนดก็ได้ และจะต้องมีอายุการค้ำประกันตลอดไปจนกว่าผู้รับจ้างพ้นข้อผูกพันตามสัญญา

หลักประกันที่ผู้รับจ้างนำมามอบให้ตามวรรคหนึ่ง จะต้องมียุครอบคลุมความรับผิดชอบทั้งปวงของผู้รับจ้างตลอดอายุสัญญา ถ้าหลักประกันที่ผู้รับจ้างนำมามอบให้ดังกล่าวลดลงหรือเสื่อมค่าลง หรือมีอายุไม่ครอบคลุมถึงความรับผิดชอบของผู้รับจ้างตลอดอายุสัญญา ไม่ว่าจะด้วยเหตุใดๆ ก็ตาม รวมถึงกรณี ผู้รับจ้าง ส่งมอบงานล่าช้าเป็นเหตุให้ระยะเวลาแล้วเสร็จหรือวันครบกำหนดความรับผิดชอบในความชำรุดบกพร่องตามสัญญาเปลี่ยนแปลงไป ไม่ว่าจะเกิดขึ้นคราวใด ผู้รับจ้างต้องหาหลักประกันใหม่หรือหลักประกันเพิ่มเติมให้มีจำนวนครบถ้วนตามวรรคหนึ่งมามอบให้แก่ผู้ว่าจ้างภายใน ๑๕ (สิบห้า) วัน นับถัดจากวันที่ได้รับแจ้งเป็นหนังสือจากผู้ว่าจ้าง

หลักประกันที่ผู้รับจ้างนำมามอบไว้ตามข้อนี้ ผู้ว่าจ้างจะคืนให้แก่ผู้รับจ้าง โดยไม่มีดอกเบี้ย เมื่อผู้รับจ้างพ้นจากข้อผูกพัน และความรับผิดชอบทั้งปวงตามสัญญาแล้ว

ข้อ ๔ (ข) ค่าจ้างและการจ่ายเงิน

ผู้ว่าจ้าง ตกลงจ่าย และผู้รับจ้างตกลงรับเงินค่าจ้างจำนวนเงิน ๔๔๕,๐๐๐- บาท (สี่แสนเก้าหมื่นห้าพันบาทถ้วน) ตลอดจน ภาษีอากรอื่น ๆ และค่าใช้จ่ายทั้งปวงด้วยแล้ว โดยถือราคาเหมารวมเป็นเกณฑ์ และกำหนดการจ่ายเงิน เป็นงวด ๆ ดังนี้

งวดที่ ๑ เป็นจำนวนเงิน ๔๔๕,๐๐๐- บาท (สี่แสนเก้าหมื่นห้าพันบาทถ้วน) เมื่อผู้รับจ้างได้ปฏิบัติงานโดยหอดังสูงทรงเหลี่ยม ขนาดความจุน้อยกว่า ๑๒ ลูกบาศก์เมตร มาตรฐานการก่อสร้างระบบประปาบาดาลขนาด ๑๒ ลบ. กกรมทรัพยากรบ่อบาดาล (พร้อมป้ายโครงการ ๑ ป้าย) และเมื่อผู้รับจ้างได้ปฏิบัติงานทั้งหมดให้แล้วเสร็จเรียบร้อยตามสัญญา รวมทั้งทำสถานที่ก่อสร้าง ให้สะอาดเรียบร้อย แล้วเสร็จ ตามที่กำหนดไว้ในข้อ ๒๐ ให้แล้วเสร็จภายในวันที่ ๒๐ พฤศจิกายน ๒๕๖๕ (ระยะเวลาดำเนินการ ๖๐ วัน)

ข้อ ๕. เงินค่าจ้างล่วงหน้า

ผู้ว่าจ้างตกลงจ่ายเงินค่าจ้างล่วงหน้าให้แก่ผู้รับจ้างเป็นจำนวนเงิน - บาท ซึ่งเท่ากับ ร้อยละ - ของราคาค่าจ้าง ตามสัญญาที่ระบุไว้ ในข้อ ๔

๕.๑ ผู้รับจ้างจะใช้เงินค่าจ้างล่วงหน้านั้นเพื่อเป็นค่าใช้จ่ายในการปฏิบัติงานตามสัญญา เท่านั้นหากผู้รับจ้างใช้จ่ายเงินค่าจ้างล่วงหน้า หรือส่วนใดส่วนหนึ่งของเงินค่าจ้างล่วงหน้าในทางอื่นผู้ว่าจ้างอาจจะเรียกเงินค่าจ้างล่วงหน้าคืนจากผู้รับจ้างหรือบังคับเอาจากหลักประกันการรับเงินค่าจ้างล่วงหน้าได้ทันที

๕.๒ เมื่อผู้ว่าจ้างเรียกร้อง ผู้รับจ้างต้องแสดงหลักฐานการใช้จ่ายเงินค่าจ้างล่วงหน้าเพื่อพิสูจน์ว่าได้เป็นไปตามข้อ ๕.๑ ภายในกำหนด ๑๕ (สิบห้า) วัน นับถัดจากวันที่ได้รับแจ้งเป็นหนังสือจากผู้ว่าจ้างหากผู้รับจ้างไม่อาจแสดงหลักฐานดังกล่าวภายในกำหนด ๑๕ (สิบห้า) วัน ผู้ว่าจ้างอาจเรียกเงินค่าจ้างล่วงหน้าคืนจากผู้รับจ้าง หรือบังคับเอาจากหลักประกันการรับเงินค่าจ้างล่วงหน้าได้ทันที



เอกสารสัญญาเลขที่ ๔๔๕/๒๕๖๕
ผู้ว่าจ้าง
ผู้รับจ้าง



๕.๓ (ข) (สำหรับสัญญาที่เป็นราคาเหมารวม)

ในการจ่ายเงินค่าจ้างให้แก่ผู้รับจ้างตามข้อ ๔ ผู้ว่าจ้างจะหักเงินค่าจ้างในแต่ละงวดเพื่อชดใช้คืนเงินค่าจ้างล่วงหน้าไว้จำนวนร้อยละ - ของจำนวนเงินค่าจ้างในแต่ละงวดจนกว่าจำนวนเงินไว้จะครบตามจำนวนเงินที่หักค่าจ้างล่วงหน้าที่ผู้รับจ้างได้รับไปแล้ว ยกเว้นค่าจ้างงวดสุดท้ายจะหักไว้เป็นจำนวนเท่ากับจำนวนเงินค่าจ้างล่วงหน้าที่เหลือทั้งหมด

๕.๔ เงินจำนวนใด ๆ ก็ตามที่ผู้รับจ้างจะต้องจ่ายให้แก่ผู้ว่าจ้างเพื่อชำระหนี้หรือเพื่อชดใช้ความรับผิดต่างๆ ตามสัญญา ผู้ว่าจ้างจะหักเอาจากเงินค่าจ้างงวดที่จะจ่ายให้แก่ผู้รับจ้างก่อนที่จะหักชดใช้คืนเงินค่าจ้างล่วงหน้า

๕.๕ ในกรณีที่มีการบอกเลิกสัญญา หากเงินค่าจ้างล่วงหน้าที่เหลือเกินกว่าจำนวนเงินที่ผู้รับจ้างจะได้รับหลังจากหักชดใช้ในกรณีอื่นแล้ว ผู้รับจ้างจะต้องจ่ายคืนเงินจำนวนที่เหลือนั้นให้แก่ผู้ว่าจ้าง ภายใน ๗ (เจ็ด) วัน นับถัดจากวันได้รับแจ้งเป็นหนังสือจากผู้ว่าจ้าง

๕.๖ (ข) (สำหรับสัญญาที่เป็นราคาเหมารวม)

ผู้ว่าจ้างจะคืนหลักประกันการรับเงินค่าจ้างล่วงหน้าให้แก่ผู้รับจ้างต่อเมื่อผู้ว่าจ้างได้หักเงินค่าจ้างไว้ครบจำนวนเงินค่าจ้างล่วงหน้าตามข้อ ๕.๓ (ข)

ข้อ ๖. การหักเงินประกันผลงาน

ในการจ่ายเงินค่าจ้างให้แก่ผู้รับจ้างแต่ละงวด ผู้ว่าจ้างจะหักเงินจำนวนร้อยละ - ของเงินที่ต้องจ่ายในงวดนั้นเพื่อเป็นประกันผลงาน ในกรณีที่เงินประกันผลงานถูกหักไว้แล้วเป็นจำนวนเงิน ไม่ต่ำกว่า - บาท ผู้รับจ้างมีสิทธิที่จะขอเงินประกันผลงานคืน โดยนำหนังสือคำประกันของธนาคารหรือหนังสือคำประกันอิเล็กทรอนิกส์ซึ่งออกโดยธนาคารภายในประเทศมามอบให้ผู้ว่าจ้างเพื่อเป็นหลักประกันแทนก็ได้ผู้ว่าจ้างจะคืนเงินประกันผลงานและ/หรือหนังสือคำประกันของธนาคารดังกล่าวตามวรรคหนึ่งโดยไม่มีดอกเบี้ยให้แก่ผู้รับจ้างพร้อมกับการจ่ายเงินค่าจ้างงวดสุดท้าย

ข้อ ๗ (ข) กำหนดเวลาแล้วเสร็จและสิทธิของผู้ว่าจ้างในการบอกเลิกสัญญา

ผู้รับจ้างต้องเริ่มทำงานที่รับจ้างภายในวันที่ ๒๒ กันยายน ๒๕๖๕ และจะต้องทำงานให้แล้วเสร็จบริบูรณ์ภายในวันที่ ๒๐ พฤศจิกายน ๒๕๖๕ ถ้าผู้รับจ้างมิได้ลงมือทำงานภายในกำหนดเวลา หรือไม่ สามารถทำงานให้แล้วเสร็จตามกำหนดเวลา หรือมีเหตุให้เชื่อได้ว่าผู้รับจ้างไม่สามารถทำงานให้แล้วเสร็จภายในกำหนดเวลา หรือจะแล้วเสร็จล่าช้าเกินกว่ากำหนดเวลา หรือผู้รับจ้างทำผิดสัญญาข้อใดข้อหนึ่ง หรือตกเป็นผู้ถูกพิทักษ์ทรัพย์เด็ดขาด หรือตกเป็นผู้ล้มละลาย หรือเพิกเฉยไม่ปฏิบัติตามคำสั่งของคณะกรรมการตรวจรับพัสดุหรือผู้ควบคุมงานหรือบริษัทที่ปรึกษาซึ่งได้รับมอบอำนาจจากผู้ว่าจ้าง

ผู้ว่าจ้างมีสิทธิที่จะบอกเลิกสัญญานี้ได้ และมีสิทธิจ้างผู้รับจ้างรายใหม่เข้าทำงานของผู้รับจ้างให้ลุกลงไปด้วย การใช้สิทธิบอกเลิกสัญญานั้นไม่กระทบสิทธิของผู้ว่าจ้างที่จะเรียกร้องค่าเสียหายจากผู้รับจ้าง

การที่ผู้ว่าจ้างไม่ใช้สิทธิเลิกสัญญาดังกล่าวข้างต้นไม่เป็นเหตุให้ผู้รับจ้างพ้นจากความรับผิดตาม

สัญญา



เอกสารที่ 46 / 2565
ผู้ว่าจ้าง
ผู้รับจ้าง



ข้อ ๘ ความรับผิดชอบในความชำรุดบกพร่องของงานจ้าง

เมื่องานแล้วเสร็จบริบูรณ์ และผู้ว่าจ้างได้รับมอบงานจากผู้รับจ้างหรือจากผู้รับจ้างรายใหม่ ในกรณีที่มีการบอกเลิกสัญญาตามข้อ ๗ หากมีเหตุชำรุดบกพร่องหรือเสียหายเกิดขึ้นจากการจ้างนี้ ภายในกำหนด ๒ (สอง) ปี นับถัดจากวันที่ได้รับมอบงานดังกล่าว ซึ่งความชำรุดบกพร่องหรือเสียหายนั้นเกิดจากความบกพร่องของผู้รับจ้างอันเกิดจากการใช้วัสดุที่ไม่ถูกต้องหรือไม่เรียบร้อย หรือทำไม่ถูกต้องตามมาตรฐานแห่งหลักวิชา ผู้รับจ้างจะต้องรีบทำการแก้ไข ให้เป็นที่เรียบร้อยโดยไม่ชักช้า โดยผู้ว่าจ้างไม่ต้องออกเงินใดๆ ในการนี้ทั้งสิ้น หากผู้รับจ้างไม่กระทำการดังกล่าวภายในกำหนด ๑๕ (สิบห้า) วัน นับถัดจากวันที่ได้รับแจ้งเป็นหนังสือจาก ผู้ว่าจ้างหรือไม่ทำการแก้ไขให้ถูกต้องเรียบร้อยภายในเวลาที่ผู้ว่าจ้างกำหนด ให้ผู้ว่าจ้างมีสิทธิที่จะทำการนั้นเองหรือจ้างผู้อื่นให้ทำงานนั้น โดยผู้รับจ้างต้องเป็นผู้ออกค่าใช้จ่ายเองทั้งสิ้น

ในกรณีเร่งด่วนจำเป็นต้องรีบแก้ไขเหตุชำรุดบกพร่องหรือเสียหายโดยเร็ว และไม่อาจรอให้ผู้รับจ้างแก้ไขในระยะเวลาที่กำหนดไว้ตามวรรคหนึ่งได้ ผู้ว่าจ้างมีสิทธิเข้าจัดการแก้ไขเหตุชำรุดบกพร่องหรือเสียหายนั้นเอง หรือจ้างผู้อื่นให้ซ่อมแซมความชำรุดบกพร่องหรือเสียหาย โดยผู้รับจ้าง ต้องรับผิดชอบชำระค่าใช้จ่ายทั้งหมด

การที่ผู้ว่าจ้างทำการนั้นเอง หรือจ้างผู้อื่นให้ทำงานนั้นแทนผู้รับจ้าง ไม่ทำให้ผู้รับจ้าง หลุดพ้นจากความรับผิดชอบตามสัญญา หากผู้รับจ้างไม่ชดใช้ค่าใช้จ่ายหรือค่าเสียหายตามที่ผู้ว่าจ้างเรียกร้องผู้ว่าจ้างมีสิทธิบังคับจากหลักประกันการปฏิบัติตามสัญญาได้

การที่ผู้ว่าจ้างทำการนั้นเอง หรือจ้างผู้อื่นให้ทำงานนั้นแทนผู้รับจ้าง ไม่ทำให้ผู้รับจ้าง หลุดพ้นจากความรับผิดชอบตามสัญญา หากผู้รับจ้างไม่ชดใช้ค่าใช้จ่ายหรือค่าเสียหายตามที่ผู้ว่าจ้างเรียกร้องผู้ว่าจ้างมีสิทธิบังคับจากหลักประกันการปฏิบัติตามสัญญาได้

ข้อ ๙ การจ้างช่วง

ผู้รับจ้างจะต้องไม่เอางานทั้งหมดหรือแต่บางส่วนแห่งสัญญานี้ไปจ้างช่วงอีกทอดหนึ่ง เว้นแต่การจ้างช่วงงานแต่บางส่วนที่ได้รับอนุญาตเป็นหนังสือจากผู้ว่าจ้างแล้ว การที่ผู้ว่าจ้างได้อนุญาตให้จ้างช่วงงานแต่บางส่วนดังกล่าวนี้ ไม่เป็นเหตุให้ผู้รับจ้างหลุดพ้นจาก ความรับผิดชอบหรือพันธะหน้าที่ตามสัญญานี้ และผู้รับจ้างจะยังคงต้องรับผิดชอบในความผิดและความประมาทเลินเล่อของผู้รับจ้างช่วง หรือของตัวแทนหรือลูกจ้างของผู้รับจ้างช่วงนั้นทุกประการ

กรณีผู้รับจ้างไปจ้างช่วงงานแต่บางส่วนโดยฝ่าฝืนความในวรรคหนึ่ง ผู้รับจ้างต้องชำระค่าปรับให้แก่ผู้ว่าจ้างเป็นจำนวนเงินในอัตราร้อยละ ๑๐ (สิบ) ของวงเงินของงานที่จ้างช่วงตามสัญญา ทั้งนี้ ไม่ตัดสิทธิผู้ว่าจ้างในการบอกเลิกสัญญา

ข้อ ๑๐ การควบคุมงานของผู้รับจ้าง

ผู้รับจ้างจะต้องควบคุมงานที่รับจ้างอย่างเอาใจใส่ ด้วยประสิทธิภาพและความชำนาญ และในระหว่างทำงานที่รับจ้างจะต้องจัดให้มีผู้แทนซึ่งทำงานเต็มเวลาเป็นผู้รับผิดชอบควบคุมงานของ ผู้รับจ้าง ผู้แทนดังกล่าวจะต้องได้รับมอบอำนาจจากผู้รับจ้าง คำสั่งหรือคำแนะนำต่างๆ ที่ผู้ว่าจ้าง คณะกรรมการตรวจรับพัสดุ ผู้ควบคุมงาน หรือบริษัทที่ปรึกษาที่ผู้ว่าจ้างแต่งตั้ง ได้แจ้งแก่ผู้แทนเช่นว่านั้น ให้ถือว่าเป็นคำสั่งหรือคำแนะนำที่ได้แจ้งแก่ผู้รับจ้าง การแต่งตั้งผู้แทนตามข้อนี้จะต้องทำเป็นหนังสือและต้องได้รับความเห็นชอบเป็นหนังสือ จากผู้ว่าจ้าง การเปลี่ยนตัวหรือแต่งตั้งผู้แทนใหม่จะทำได้หากไม่ได้รับความเห็นชอบ เป็นหนังสือจากผู้ว่าจ้างก่อน

ผู้ว่าจ้างมีสิทธิที่จะขอให้เปลี่ยนตัวผู้แทนตามวรรคหนึ่ง โดยแจ้งเป็นหนังสือไปยังผู้รับจ้าง และผู้รับจ้างจะต้องทำโดยเปลี่ยนตัวผู้แทนนั้นโดยพลัน โดยไม่คิดค่าจ้างหรือราคาเพิ่มหรืออ้างเป็นเหตุเพื่อขยายอายุสัญญาอันเนื่องมาจากเหตุนี้



เอกสารสัญญาเลขที่ 46/2515
..... ผู้ว่าจ้าง
..... ผู้รับจ้าง



ข้อ ๑๑ ความรับผิดชอบของผู้รับจ้าง

ผู้รับจ้างจะต้องรับผิดชอบต่ออุบัติเหตุ ความเสียหาย หรือภัยอันตรายใดๆ อันเกิดจาก การปฏิบัติงาน ของผู้รับจ้าง และจะต้องรับผิดชอบต่อความเสียหายจากการกระทำของลูกจ้างหรือตัวแทน ของผู้รับจ้าง และจากการ ปฏิบัติงานของผู้รับจ้างช่วงด้วย (ถ้ามี)

ความเสียหายใดๆ อันเกิดแก่งานที่ผู้รับจ้างได้ทำขึ้น แม้จะเกิดขึ้นเพราะเหตุสุดวิสัย ก็ตาม ผู้รับ จ้างจะต้องรับผิดชอบโดยซ่อมแซมให้คืนดีหรือ เปลี่ยนให้ใหม่โดยค่าใช้จ่ายของผู้รับจ้างเอง เว้นแต่ความเสียหายนั้น เกิดจากความผิดของผู้ว่าจ้าง ทั้งนี้ ความรับผิดชอบของผู้รับจ้างดังกล่าวในข้อนี้จะสิ้นสุดลงเมื่อผู้ว่าจ้างได้รับมอบงานครั้ง สดท้าย ซึ่งหลังจากนั้นผู้รับจ้างคงต้องรับผิดชอบเพียงในกรณีชำรุดบกพร่อง หรือความเสียหายดังกล่าวในข้อ ๘ เท่านั้น

ผู้รับจ้างจะต้องรับผิดชอบต่อบุคคลภายนอกในความเสียหายใดๆ อันเกิดจาก การปฏิบัติงานของ ผู้รับจ้าง หรือลูกจ้างหรือตัวแทนของผู้รับจ้าง รวมถึงผู้รับจ้างช่วง (ถ้ามี) ตามสัญญาฯ หากผู้ว่าจ้างถูกเรียกร้องหรือ ฟ้องร้องหรือต้องชดใช้ค่าเสียหายให้แก่บุคคลภายนอกไปแล้ว ผู้รับจ้างจะต้อง ดำเนินการใดๆ เพื่อให้มีการว่าต่างแก่ ต่างให้แก่ผู้ว่าจ้างโดยค่าใช้จ่ายของผู้รับจ้างเอง รวมทั้งผู้รับจ้างจะต้องชดใช้ค่าเสียหายนั้นๆ ตลอดจนค่าใช้จ่ายใดๆ อันเกิดจากการถูกเรียกร้องหรือถูกฟ้องร้องให้แก่ผู้ว่าจ้างทันที

ข้อ ๑๒ การจ่ายเงินแก่ลูกจ้าง

ผู้รับจ้างจะต้องจ่ายเงินแก่ลูกจ้างที่ผู้รับจ้างได้จ้างมาในอัตราและตามกำหนดเวลา ที่ผู้รับจ้างได้ตกลง หรือทำสัญญาไว้ต่อลูกจ้างดังกล่าว

ถ้าผู้รับจ้างไม่จ่ายเงินค่าจ้างหรือค่าทดแทนอื่นใดแก่ลูกจ้างดังกล่าวในวรรคหนึ่ง ผู้ว่าจ้างมีสิทธิที่จะ เอาเงินค่าจ้างที่จะต้องจ่ายแก่ผู้รับจ้างมาจ่ายให้แก่ลูกจ้างของผู้รับจ้างดังกล่าว และให้ถือว่าผู้ว่าจ้างได้จ่ายเงินจำนวน นั้นเป็นค่าจ้างให้แก่ผู้รับจ้างตามสัญญาแล้ว

ผู้รับจ้างจะต้องจัดให้มีประกันภัยสำหรับลูกจ้างทุกคนที่จ้างมาทำงาน โดยให้ครอบคลุมถึงความรับผิดทั้งปวงของผู้รับจ้าง รวมทั้งผู้รับจ้างช่วง (ถ้ามี) ในกรณีความเสียหายที่คิดค่าสินไหมทดแทนได้ตามกฎหมาย ซึ่งเกิด จากอุบัติเหตุหรือภัยอันตรายใดๆ ต่อลูกจ้างหรือบุคคลอื่น ที่ผู้รับจ้างหรือผู้รับจ้างช่วงจ้างมาทำงาน ผู้รับจ้างจะต้องส่ง มอบกรมธรรม์ประกันภัยดังกล่าว พร้อมทั้งหลักฐานการชำระเบี้ยประกันให้แก่ผู้ว่าจ้างเมื่อผู้ว่าจ้างเรียกร้อง

ข้อ ๑๓ การตรวจงานจ้าง

ถ้าผู้ว่าจ้างแต่งตั้งคณะกรรมการตรวจรับพัสดุ ผู้ควบคุมงาน หรือบริษัท ที่ปรึกษา เพื่อควบคุมการ ทำงานของผู้รับจ้าง คณะกรรมการตรวจ รับพัสดุ ผู้ควบคุมงาน หรือบริษัทที่ปรึกษานั้น มีอำนาจเข้าไปตรวจการงาน ในโรงงานและสถานที่ก่อสร้างได้ตลอดเวลา และผู้รับจ้างจะต้องอำนวยความสะดวกและให้ความช่วยเหลือในการนั้นตาม สมควร

การที่มีคณะกรรมการตรวจรับพัสดุ ผู้ควบคุมงาน หรือบริษัทที่ปรึกษานั้น หากทำให้ผู้รับจ้างพ้นความ รับผิดชอบตามสัญญาข้อใดข้อหนึ่งไม่

ข้อ ๑๔ แบบรูปและรายการละเอียดคณาคณเคลื่อน

ผู้รับจ้างรับรองว่าได้ตรวจสอบและทำความเข้าใจในแบบรูปและรายการละเอียดโดยใช้อ่านแล้ว หากปรากฏว่าแบบรูปและรายการละเอียดนั้นมีผิดพลาดหรือคลาดเคลื่อน ไปจากหลักการทำงานวิศวกรรมหรือทาง เทคนิค ผู้รับจ้างตกลงที่จะปฏิบัติตามคำวินิจฉัยของผู้ว่าจ้าง คณะกรรมการตรวจรับพัสดุ ผู้ควบคุมงาน หรือบริษัทที่ ปรึกษาที่ผู้ว่าจ้างแต่งตั้ง เพื่อให้งานแล้วเสร็จบริบูรณ์ คำวินิจฉัยดังกล่าวให้อธิบายเป็นที่สุด โดยผู้รับจ้างรับผิดชอบ ค่าเสียหายที่เกิดขึ้น จากผู้ว่าจ้างหรือเขาอย่างเอาสัญญาไม่ได้



เอกสารนี้ถูกจัดทำ ณ วันที่ ๑๕, ๒๕๕๕
ผู้รับจ้าง
ผู้รับจ้าง



ข้อ ๑๕ การควบคุมงานโดยผู้ว่าจ้าง

ผู้รับจ้างตกลงว่าคณะกรรมการตรวจรับพัสดุ ผู้ควบคุมงาน หรือบริษัท ที่ปรึกษาที่ผู้ว่าจ้างแต่งตั้ง มีอำนาจที่จะตรวจสอบและควบคุมงานเพื่อให้เป็นไปตาม สัญญานี้ และมีอำนาจที่จะสั่งให้แก้ไขเปลี่ยนแปลงเพิ่มเติม หรือตัดทอนซึ่งงานตามสัญญานี้ หากผู้รับจ้างขัดขืน ไม่ปฏิบัติตาม ผู้ว่าจ้าง คณะกรรมการตรวจ รับพัสดุ ผู้ควบคุมงาน หรือบริษัทที่ปรึกษา มีอำนาจ ที่จะสั่งให้หยุดการนั้นชั่วคราวได้ ความล่าช้าในกรณีเช่นนี้ ผู้รับจ้างจะถือเป็นเหตุ ขอขยายระยะเวลา การปฏิบัติงานตามสัญญาหรือเรียกชดเชยค่าเสียหายใดๆ ไม่ได้ทั้งสิ้น

ข้อ ๑๖ งานพิเศษและการแก้ไขงาน

ผู้ว่าจ้างมีสิทธิที่จะสั่งเป็นหนังสือให้ผู้รับจ้างทำงานพิเศษซึ่งไม่ได้แสดงไว้หรือรวมอยู่ใน เอกสารสัญญานี้ หากงานพิเศษนั้นๆ อยู่ในขอบข่ายทั่วไปแห่งวัตถุประสงค์ของสัญญานี้ นอกจากนี้ ผู้ว่าจ้างยังมีสิทธิ สั่งให้เปลี่ยนแปลงหรือแก้ไขแบบรูปและข้อกำหนดต่างๆ ในเอกสารสัญญานี้ด้วย

อัตรากำลังหรือราคาที่กำหนดใช้ในสัญญานี้ ให้กำหนดใช้สำหรับงานพิเศษ หรืองานที่เพิ่มเติม ขึ้น หรือตัดทอนลงทั้งปวงตามคำสั่งของผู้ว่าจ้าง หากในสัญญาไม่ได้กำหนดไว้ถึงอัตรากำลัง หรือราคาใดๆ ที่จะ นำมาใช้สำหรับงานพิเศษหรืองานที่เพิ่มขึ้นหรือลดลงดังกล่าว ผู้ว่าจ้าง และผู้รับจ้างจะได้ตกลงกันที่จะกำหนดอัตรากำลังหรือราคาที่จะเพิ่มขึ้นหรือลดลง รวมทั้งการขยายระยะเวลา (ถ้ามี) กันใหม่เพื่อความเหมาะสม ในกรณีที่ตกลงกัน ไม่ได้ ผู้ว่าจ้างจะกำหนดอัตรากำลัง หรือราคาตามแต่ผู้ว่าจ้างจะเห็นว่าเหมาะสมและถูกต้อง ซึ่งผู้รับจ้างจะต้อง ปฏิบัติงานตามคำสั่งของผู้ว่าจ้างไปก่อนเพื่อมิให้เกิดความเสียหายแก่งานที่จ้าง

ข้อ ๑๗ ค่าปรับ

หากผู้รับจ้างไม่สามารถทำงานให้แล้วเสร็จภายในเวลาที่กำหนดไว้ในสัญญาและผู้ว่าจ้างยังมีได้บอกเลิกสัญญา ผู้รับจ้างจะต้องชำระค่าปรับให้แก่ผู้ว่าจ้างเป็น จำนวนเงินวันละ ๔๔๕.-บาท(สี่ร้อยเก้าสิบบาทถ้วน) และจะต้องชำระค่าใช้จ่ายในการควบคุมงาน (ถ้ามี) ในเมื่อผู้ว่าจ้าง ต้องจ้างผู้ควบคุมงานอีกต่อหนึ่งเป็นจำนวนเงินวันละ ๓๕๐.-บาท(สามร้อยห้าสิบบาทถ้วน) นับถัดจากวันที่ครบกำหนดเวลาแล้วเสร็จของงานตามสัญญาหรือวันที่ผู้ว่าจ้างได้ขยายเวลาทำงานให้ จนถึงวันที่ทำงานแล้วเสร็จจริง นอกจากนี้ ผู้รับจ้างยอมให้ผู้ว่าจ้างเรียกค่าเสียหาย อันเกิดขึ้นจากการที่ผู้รับจ้างทำงานล่าช้าเฉพาะส่วนที่เกินกว่าจำนวนค่าปรับและค่าใช้จ่ายดังกล่าวได้อีกด้วย

ในระหว่างที่ผู้ว่าจ้างยังมีได้บอกเลิกสัญญานั้น หากผู้ว่าจ้างเห็นว่าผู้รับจ้าง จะไม่สามารถปฏิบัติตามสัญญาต่อไปได้ ผู้ว่าจ้างจะใช้สิทธิบอกเลิกสัญญาและใช้สิทธิตามข้อ ๑๘ ก็ได้ และถ้าผู้ว่าจ้างได้แจ้งข้อเรียกร้องไปยังผู้รับจ้างเมื่อครบกำหนดเวลาแล้วเสร็จของงานขอให้ชำระค่าปรับแล้ว ผู้ว่าจ้างมีสิทธิที่จะปรับผู้รับจ้างจนถึงวันบอกเลิกสัญญาได้อีกด้วย

ข้อ ๑๘ สิทธิของผู้ว่าจ้างภายหลังบอกเลิกสัญญา

ในกรณีที่ผู้ว่าจ้างบอกเลิกสัญญา ผู้ว่าจ้างอาจทำงานนั้นเองหรือว่าจ้างผู้อื่นให้ทำงานนั้นต่อจนแล้วเสร็จก็ได้ ผู้ว่าจ้างหรือผู้รับจ้างทำงานนั้นต่อมีสิทธิใช้เครื่องใช้ในการก่อสร้าง สิ่งที่สร้างขึ้นชั่วคราวสำหรับงานก่อสร้าง และวัสดุต่างๆ ซึ่งเห็นว่าจะต้องสงวนเอาไว้เพื่อการปฏิบัติงานตามสัญญา ตามที่จะเห็นสมควรในกรณีดังกล่าว ผู้ว่าจ้างมีสิทธิริบหรือบังคับจากหลักประกันการปฏิบัติตามสัญญาทั้งหมด หรือบางส่วน ตามแต่จะเห็นสมควร นอกจากนี้ ผู้รับจ้างจะต้องรับผิดชอบในค่าเสียหายซึ่งเป็นจำนวน เกินกว่าหลักประกันการปฏิบัติตามสัญญา รวมทั้งค่าใช้จ่ายที่เพิ่มขึ้น ในการทำงานนั้นต่อให้แล้วเสร็จตามสัญญา ตลอดจนค่าใช้จ่ายในการควบคุมงานเพิ่ม (ถ้ามี) ซึ่งผู้ว่าจ้างจะหัก เอาจากเงินประกันผลงานหรือจำนวนเงินใดๆ ที่จะจ่ายให้แก่ผู้รับจ้างก็ได้



เอกสารสัญญาฉบับที่ 46, 2515
ผู้ว่าจ้าง
ผู้รับจ้าง



ข้อ ๑๙. การบังคับค่าปรับ ค่าเสียหาย และค่าใช้จ่าย

ในกรณีที่ผู้รับจ้างไม่ปฏิบัติตามสัญญาข้อหนึ่งข้อใดด้วยเหตุใดๆ ก็ตาม จนเป็นเหตุให้เกิดค่าปรับ ค่าเสียหาย หรือค่าใช้จ่ายแก่ผู้ว่าจ้าง ผู้รับจ้างต้องชดใช้ค่าปรับ ค่าเสียหาย หรือค่าใช้จ่ายดังกล่าวให้แก่ผู้ว่าจ้างโดยสิ้นเชิงภายในกำหนด ๑๕ (สิบห้า) วัน นับถัดจากวันที่ได้รับแจ้งเป็นหนังสือจากผู้ว่าจ้าง หากผู้รับจ้างไม่ชดใช้ให้ถูกต้องครบถ้วนภายในระยะเวลาดังกล่าวให้ผู้ว่าจ้างมีสิทธิที่จะหักเอาจากจำนวนเงินค่าจ้างที่ต้องชำระ หรือจากเงินประกันผลงาน ของผู้รับจ้าง หรือบังคับจากหลักประกันการปฏิบัติตามสัญญาได้ทันที

หากค่าปรับ ค่าเสียหาย หรือค่าใช้จ่ายที่บังคับจากเงินค่าจ้างที่ต้องชำระ เงินประกันผลงาน หรือหลักประกันการปฏิบัติตามสัญญาแล้วยังไม่เพียงพอ ผู้รับจ้างยินยอมชำระส่วนที่เหลือ ที่ยังขาดอยู่จนครบถ้วนตามจำนวนค่าปรับ ค่าเสียหาย หรือค่าใช้จ่ายนั้น ภายในกำหนด ๑๕ (สิบห้า) วัน นับถัดจากวันที่ได้รับแจ้งเป็นหนังสือจากผู้ว่าจ้าง

หากมีเงินค่าจ้างตามสัญญาที่หักไว้จ่ายเป็นค่าปรับ ค่าเสียหาย หรือค่าใช้จ่ายแล้วยังเหลืออยู่อีกเท่าใด ผู้ว่าจ้างจะคืนให้แก่ผู้รับจ้างทั้งหมด

ข้อ ๒๐ การทำบริเวณก่อสร้างให้เรียบร้อย

ผู้รับจ้างจะต้องรักษาบริเวณสถานที่ปฏิบัติงานตามสัญญานี้ รวมทั้งโรงงานหรือ สิ่งอำนวยความสะดวกในการทำงานของผู้รับจ้าง ลูกจ้าง ตัวแทน หรือผู้รับจ้างช่วง (ถ้ามี) ให้สะอาด ปลอดภัย และมีประสิทธิภาพในการใช้งานตลอดระยะเวลาการจ้าง และเมื่อทำงานเสร็จสิ้นแล้วจะต้องขนย้ายบรรดาเครื่องใช้ในการทำงานจ้างรวมทั้งวัสดุ ขยะมูลฝอย และสิ่งก่อสร้างชั่วคราวต่างๆ (ถ้ามี) ทั้งหมดต้องกลบเกลี่ยพื้นดินให้เรียบร้อยเพื่อให้บริเวณทั้งหมดอยู่ในสภาพที่สะอาดและใช้การได้ทันที

ข้อ ๒๑ การงดหรือลดค่าปรับ หรือการขยายเวลาปฏิบัติงานตามสัญญา

ในกรณีที่มีเหตุเกิดจากความผิดหรือความบกพร่องของฝ่ายผู้ว่าจ้าง หรือเหตุสุดวิสัย หรือเกิดจากพฤติการณ์อันหนึ่งอันใดที่ผู้รับจ้างไม่ต้องรับผิดชอบตามกฎหมาย หรือเหตุอื่นตามที่กำหนด ในกฎกระทรวง ซึ่งออกตามความในกฎหมายว่าด้วยการจัดซื้อจัดจ้างและการบริหารพัสดุภาครัฐ ทำให้ผู้รับจ้างไม่สามารถทำงานให้แล้วเสร็จตามเงื่อนไขและกำหนดเวลาแห่งสัญญานี้ได้ ผู้รับจ้างจะต้องแจ้งเหตุหรือพฤติการณ์ดังกล่าวพร้อมหลักฐานเป็นหนังสือให้ผู้ว่าจ้างทราบ เพื่อของดหรือลดค่าปรับ หรือขยายเวลาทำงานออกไปภายใน ๑๕ (สิบห้า) วันนับถัดจากวันที่เหตุนั้นสิ้นสุดลง หรือตามที่กำหนดในกฎกระทรวงดังกล่าว แล้วแต่กรณี

ถ้าผู้รับจ้างไม่ปฏิบัติให้เป็นไปตามความในวรรคหนึ่ง ให้ถือว่าผู้รับจ้างได้ละสิทธิเรียกร้อง ในการที่จะของดหรือลดค่าปรับ หรือขยายเวลาทำงานออกไปโดยไม่มีเงื่อนไขใดๆ ทั้งสิ้น เว้นแต่ กรณีเหตุเกิดจากความผิดหรือความบกพร่องของฝ่ายผู้ว่าจ้าง ซึ่งมีหลักฐานชัดเจน หรือผู้ว่าจ้างทราบดี อยู่แล้วตั้งแต่ต้น

การงดหรือลดค่าปรับ หรือขยายกำหนดเวลาทำงานตามวรรคหนึ่ง อยู่ในดุลพินิจของผู้ว่าจ้างที่จะพิจารณาตามที่เห็นสมควร

ข้อ ๒๒. การใช้เรือไทย

ในการปฏิบัติตามสัญญานี้ หากผู้รับจ้างจะต้องส่งหรือนำของเข้ามาจากต่างประเทศรวมทั้งเครื่องมือและอุปกรณ์ที่ต้องนำเข้ามาเพื่อปฏิบัติงานตามสัญญา ไม่ว่าผู้รับจ้างจะเป็นผู้ที่นำของเข้ามาเองหรือนำเข้ามาโดยผ่านตัวแทนหรือบุคคลอื่นใด



เอกสารสัญญาที่ 46, 2515
ผู้ว่าจ้าง
ผู้รับจ้าง



ถ้าสิ่งของนั้นต้องนำเข้ามาโดยทางเรือในเส้นทางเดินเรือที่มีเรือไทยเดินอยู่และสามารถให้บริการรับขนได้ตามที่ รัฐมนตรีว่าการกระทรวงคมนาคมประกาศกำหนดผู้รับจ้างต้องจัดการให้สิ่งของดังกล่าวบรรทุกโดยเรือไทยหรือเรือที่มี สิทธิเช่นเดียวกับเรือไทยจากต่างประเทศมายังประเทศไทยเว้นแต่จะได้รับอนุญาตจากกรมเจ้าท่าก่อนบรรทุกของนั้น ลงเรืออื่นที่มีใบเรือไทยหรือเป็นของที่รัฐมนตรีว่าการกระทรวงคมนาคมประกาศยกเว้นให้บรรทุกโดยเรืออื่นได้ ทั้งนี้ ไม่ว่าการส่งหรือนำเข้าสิ่งของดังกล่าวจากต่างประเทศจะเป็นแบบใด

ในการส่งมอบงานตามสัญญาให้แก่ผู้ว่าจ้าง ถ้างานนั้นมีสิ่งของตามวรรคหนึ่ง ผู้รับจ้างจะต้อง ส่งมอบใบตราส่ง (Bill of lading) หรือสำเนาใบตราส่งสำหรับของนั้น ซึ่งแสดงว่าได้บรรทุกมาโดยเรือไทยหรือเรือที่มี สิทธิเช่นเดียวกับเรือไทยให้แก่ผู้ว่าจ้างพร้อมกับการส่งมอบงานด้วย

ในกรณีที่สิ่งของดังกล่าวไม่ได้บรรทุกจากต่างประเทศมายังประเทศไทยโดยเรือไทยหรือเรือที่ มีสิทธิเช่นเดียวกับเรือไทย ผู้รับจ้างต้องส่งมอบหลักฐานซึ่งแสดงว่าได้รับอนุญาตจากกรมเจ้าท่า ให้บรรทุกของโดยเรือ อื่นได้หรือหลักฐานซึ่งแสดงว่าได้ชำระค่าธรรมเนียมพิเศษ เนื่องจากการไม่บรรทุกของโดยเรือไทยตามกฎหมาย ว่า ด้วยการส่งเสริมการพาณิชย์แล้วอย่างใดอย่างหนึ่งแก่ผู้ว่าจ้างด้วย

ในกรณีที่ผู้รับจ้างไม่ส่งมอบหลักฐานอย่างใดอย่างหนึ่งดังกล่าวในวรรคสองและวรรคสาม ให้แก่ผู้ว่าจ้างแต่จะขอส่งมอบงานดังกล่าวให้ผู้ว่าจ้างก่อนโดยยังไม่รับชำระเงินค่าจ้าง ผู้ว่าจ้างมีสิทธิรับงานดังกล่าวไว้ ก่อน และชำระเงินค่าจ้างเมื่อผู้รับจ้างได้ปฏิบัติถูกต้องครบถ้วนดังกล่าวแล้วได้

ข้อ ๒๓. มาตรฐานฝีมือช่าง

ผู้รับจ้างตกลงเป็นเงื่อนไขสำคัญว่า ผู้รับจ้างจะต้องมีและใช้ผู้ผ่านการทดสอบมาตรฐานฝีมือ ช่าง จากสถาบันมาตรฐานฝีมือแรงงาน หรือผู้มีวุฒิบัตรระดับ ปวช. ปวส. และปวท. หรือเทียบเท่าจาก สถาบันการศึกษาที่ ก.พ. รับรองให้เข้ารับราชการได้ ในอัตราไม่ต่ำกว่าร้อยละ ๑๐ (สิบ) ของแต่ละสาขาช่าง แต่ จะต้องมีช่างจำนวนอย่างน้อย ๑ (หนึ่ง) คน ในแต่ละสาขาช่างดังต่อไปนี้

๒๓.๑ ช่างโยธาหรือก่อสร้าง

๒๓.๒ วิศวกรโยธาที่มีใบประกอบวิชาชีพอย่างต่ำระดับภาคีวิศวกรพิเศษสาขาวิศวกรรมโยธาทั่วไป

ผู้รับจ้างจะต้องจัดทำบัญชีแสดงจำนวนช่างทั้งหมดโดยจำแนกตามแต่ละสาขาช่างและ ระดับช่างพร้อมกับประจายชื่อช่างผู้ผ่านการทดสอบมาตรฐานฝีมือช่างหรือผู้มีวุฒิปัตรดังกล่าวในวรรคหนึ่งนำมา แสดงพร้อมหลักฐานต่างๆ ต่อคณะกรรมการตรวจรับพัสดุหรือผู้ควบคุมงาน ก่อนเริ่มลงมือทำงาน และพร้อมที่จะให้ผู้ ว่าจ้างหรือเจ้าหน้าที่ของผู้ว่าจ้างตรวจสอบดูได้ตลอด เวลาการทำงานตามสัญญานี้ของผู้รับจ้าง

ข้อ ๒๔. การปรับราคาค่าจ้าง

ผู้ว่าจ้างและผู้รับจ้าง ตกลงกันให้ใช้สัญญาปรับราคาได้ สำหรับราคางานก่อสร้างตามสัญญานี้ โดยการนำสูตร Escalation Factor (K) มาใช้คำนวณราคาค่างานที่เปลี่ยนแปลงไป โดยวิธีการต่อไปนี้ ตามเงื่อนไข หลักเกณฑ์ สูตรและวิธีคำนวณที่ใช้กับสัญญาแบบปรับราคาได้ตามมติคณะรัฐมนตรีเมื่อวันที่ ๒๒ สิงหาคม ๒๕๓๒ เรื่องการพิจารณาช่วยเหลือผู้ประกอบการอาชีพงานก่อสร้าง ตามหนังสือสำนักเลขาธิการคณะรัฐมนตรี ที่ นร ๐๒๐๖/ว ๑๐๔ ลงวันที่ ๒๔ สิงหาคม ๒๕๓๒



เอกสารสัญญาฉบับที่ 46/2561
ผู้ว่าจ้าง
ผู้รับจ้าง



สูตรการปรับราคา (สูตรค่า K) จะต้องคงที่ที่ระดับที่กำหนดไว้ในวันแล้วเสร็จตามที่กำหนดไว้ในสัญญา หรือภายในระยะเวลาที่ ผู้ว่าจ้างได้ขยายออกไป โดยจะใช้สูตรของทางราชการที่ได้ระบุตามภาคผนวก รายละเอียดตามเอกสารแนบท้าย

สัญญานี้ทำขึ้นเป็นสองฉบับ มีข้อความถูกต้องตรงกัน คู่สัญญาได้อ่านและเข้าใจข้อความ โดยละเอียดตลอดแล้ว จึงได้ลงลายมือชื่อ พร้อมทั้งประทับตรา (ถ้ามี) ไว้เป็นสำคัญต่อหน้าพยาน และคู่สัญญาต่างยึดถือไว้ฝ่ายละหนึ่งฉบับ

(ลงชื่อ).....
(นายสุรชาติ บริโป)
นายกองค์การบริหารส่วนตำบลนาเลียง



(ลงชื่อ).....ผู้รับจ้าง
(นายณัฐพงษ์ รัตนชาติประดิษฐ์)
ห้างหุ้นส่วนจำกัด รัตนชาติการโยธา

(ลงชื่อ).....พยาน
(นางกัลยา ชันทองคำ)
ปลัดองค์การบริหารส่วนตำบลนาเลียง

(ลงชื่อ).....พยาน
(นางสาวลักขณ์ บรรพสาร)
ผู้อำนวยการกองคลัง

แบบขอเสียอาการแถมเป็นตัวเงิน สำหรับตราสารอิเล็กทรอนิกส์

อ.ส.9

 (1) ขึ้นปกติ (2) ขึ้นเพิ่มเติมครั้งที่

 (1) ขึ้นภายในกำหนดเวลา (2) ขึ้นเกินกำหนดเวลา

ผู้เสียอาการ หัวหุ้นส่วนจำกัด รัตนชาติการโยธา

ในฐานะ ผู้รับจ้าง

เลขประจำตัวผู้เสียภาษีอากร 0 4 8 3 5 5 0 0 0 0 5 5 0 สาขาที่ 0

ที่อยู่ อาคาร - ห้องเลขที่ - ชั้นที่ - หมู่บ้าน - เลขที่ 109 หมู่ที่ 5

ตรอก/ซอย - แยก - ถนน - ตำบล/แขวง นานาแก

อำเภอ/เขต นานาแก **จังหวัด นครพนม** **รหัสไปรษณีย์ 4 8 1 3 0**
ชื่อคู่สัญญา องค์การบริหารส่วนตำบล นานาเสียง

เลขประจำตัวผู้เสียภาษีอากร 0 9 9 4 0 0 0 3 9 0 2 7 1 สาขาที่

ที่อยู่ อาคาร - ห้องเลขที่ - ชั้นที่ - หมู่บ้าน - เลขที่ 3 หมู่ที่ 11

ตรอก/ซอย แยก - ถนน - ตำบล/แขวง นานาเสียง

อำเภอ/เขต นานาแก **จังหวัด นครพนม** **รหัสไปรษณีย์ 4 8 1 3 0**
รายละเอียดเกี่ยวกับสัญญา/ตราสาร
สัญญา/ตราสารเลขที่ 46/2565 **ลงวันที่** 21/09/2565

วัน เดือน ปี ที่เริ่มต้นสัญญา/ตราสาร 22/09/2565

วัน เดือน ปี ที่สิ้นสุดสัญญา/ตราสาร 20/11/2565

หมายเลขอ้างอิงตราสารอิเล็กทรอนิกส์
หมายเลขอ้างอิงตราสารอิเล็กทรอนิกส์เดิม (กรณียื่นเพิ่มเติม)
วันที่ได้รับตราสารอิเล็กทรอนิกส์(กรณีที่ยึดทำขึ้นในต่างประเทศและนำเข้ามาในประเทศไทย)
ตราสารตามบัญชีอัตราอาการแถม จ้างทำของ

มูลค่าในตราสาร (ไม่รวมภาษีมูลค่าเพิ่ม) 462,616.82

เลขที่ใบเสร็จ: 65118290527

วันที่: 26/09/2565

จำนวนเงิน: 463.00 บาท

(สี่ร้อยหกสิบสามบาทถ้วน)
DLN: ๓๙900006000104800703092565092602000102

UID: 0000600025650926309001563

รายการค่าอาการแถมที่ขอชำระ
จำนวนเงิน

1. จำนวนเงินค่าอาการแถม	463.00
2. เงินเพิ่มอาการ	0.00
3. รวมจำนวนเงินค่าอาการแถม และเงินเพิ่มอาการ (1. + 2.)	463.00

รายละเอียดเกี่ยวกับสัญญา/ตราสารเพิ่มเติม (ถ้ามี)
งานที่รับจ้าง : รับจ้างทำของ

จำนวนงวดงาน : 1

จำนวนเงินค่าประกันตามสัญญา : 24,750.00 บาท

ข้าพเจ้าขอรับรองว่า รายการที่แจ้งถึงข้างต้นนี้ เป็นรายการที่ถูกต้องและเป็นจริงทุกประการ

Digitally Signed

Signature: 3155E15CDB426A8544F277F782ABE0C8E487048E7403F0A388D83A3A7A2F48 D88BA4BC6554C78E8D

Date: 2022-09-26 12:30:35

วันที่ 26 กันยายน พ.ศ. 2565 เวลา 12:30:35 น.

สรุปผลการบันทึกใบเสนอราคาโครงการก่อสร้างระบบประปาหมู่บ้าน หมู่ที่ 12 บ้านทุ่งตะวันตก

ชื่อ : งานก่อสร้างระบบประปาบาดาล โครงการก่อสร้างระบบประปาหมู่บ้าน หมู่ที่ 12 บ้านทุ่งตะวันตก
 สถานที่ก่อสร้าง หมู่ที่ 12 บ้านทุ่งตะวันตก ตำบลนาเลียง อำเภอนาแก จังหวัดนครพนม
 ก่อสร้างระบบประปาบาดาล ขนาด 12 ลูกบาศก์เมตร
 ประมาณราคาคตามแบบ ปร.4 จำนวน 7 แผ่น
 จำนวนราคา หน่วยงานส่วนจำกัดรัตนชาติการโยธา

ประมาณราคาเมื่อวันที่

ลำดับที่	รายการ	ค่าวัสดุและค่าแรงงาน รวมเป็นเงิน (บาท)	Factor F	Vat	ค่าก่อสร้างทั้งหมด รวมเป็นเงิน (บาท)	หมายเหตุ
1	ก่อสร้างระบบประปาบาดาล ขนาด 12 ลูกบาศก์เมตร พื้นที่จังหวัดนครพนม					
1.1	ก่อสร้างฐานรากท่อถังเหล็ก ขนาดความจุ 12 ลูกบาศก์เมตร	21,968.78	1.3056		28,682.44	
1.2	ท่อถังเหล็กเก็บน้ำ ขนาดความจุ 12 ลูกบาศก์เมตร	179,094.70		1.0700	191,631.33	
1.3	ก่อสร้างฐานรากถังกรองสนิมเหล็ก	2,532.18	1.3056		3,306.01	
1.4	ถังกรองสนิมเหล็ก	66,335.42		1.0700	70,978.90	
1.5	ติดตั้งระบบควบคุมเครื่องสูบน้ำไฟฟ้าและเชื่อมต่อสายไฟฟ้า	32,100.00	1.3056		41,909.76	
1.6	เดินท่อส่งน้ำจากปากบ่อน้ำบาดาลไปยังท่อถังเหล็กเก็บน้ำ	25,158.59	1.3056		32,847.06	
1.7	งานเจาะบ่อบาดาลและวางท่อระบบประปา	84,987.50	1.3056		110,959.68	
1.8	ติดตั้งป้ายโครงการ	3,000.00		1.0000	3,000.00	
	รวมค่าก่อสร้าง				483,315.17	
	เงื่อนไข					
	เงินจ่ายล่วงหน้า : 0 % ดอกเบี้ยเงินกู้ : 5 %					
	เงินประกันผลงานหัก : 0 % ภาษีมูลค่าเพิ่ม : 7 %					
สรุป	รวมราคาประมาณการค่าก่อสร้างระบบประปาบาดาล (สี่แสนเก้าหมื่นห้าพันบาทถ้วน)				495,000.00	

ทางหุ้นส่วนจำกัด รัตนชาติการโยธา
 ส่งชื่อ
 (นายสุเทพ รัตนชาติประคอง)
 ผู้เสนอราคา



เอกสารลับเลขที่ 46, 2515

ผู้ว่าจ้าง

ผู้รับจ้าง

บันทึกใบเสนอราคาโครงการก่อสร้างระบบประปาหมู่บ้าน หมู่ที่ 12 บ้านทุ่งตะวันตก จังหวัดนครพนม ซึ่งทาง ห้างหุ้นส่วนจำกัดรัตนชาติโยธา ได้ตกลงราคารายละเอียดดังนี้

ปริมาณงาน ก่อสร้างระบบประปาบาดาล ขนาด 12 ลูกบาศก์เมตร

แบบเลขที่

สถานที่ก่อสร้าง หมู่ที่ 12 บ้านทุ่งตะวันตก ตำบลนาเลียง อำเภอนาแก จังหวัดนครพนม

รายการเลขที่

ประมาณการโดย ห้างหุ้นส่วนจำกัดรัตนชาติโยธา

ประมาณราคาเมื่อวันที่ เดือน พ.ศ. 2565

ลำดับที่	รายการ	จำนวน	หน่วย	ค่าวัสดุสิ่งของ		ค่าแรงงาน		รวมค่าวัสดุและ แรงงาน	หมายเหตุ
				ราคาหน่วยละ	จำนวนเงิน	ราคาหน่วยละ	จำนวนเงิน		
7	งานเจาะบ่อบาดาลและวางท่อระบบประปาบาดาล								
	7.1 เจาะบ่อบาดาล Ø 6" ลึกไม่น้อยกว่า 42.50 ม. ท่อกรุ P.V.C. 13.5 จำนวน 2 ท่อน	42.50	ม.	-	-	1900	80,750.00	80,750.00	
	- ท่อ PVC ชั้น 13.5 มอก.17-2532 ความลึกไม่น้อยกว่า 42.50 เมตร								
	พร้อมฝาปิดปากบ่อแผ่นเหล็กพร้อมฐานคอนกรีตรอบบ่อ ขนาด								
	1.00 x 1.00 x 0.20 เมตร								
	- - ราคาน้ำมันเชื้อเพลิงโซล่าที่ อ. เมือง 35.00 - 35.99 บาท/ลิตร								
	7.2 งานท่อจ่ายน้ำ (ท่อประธาน) เชื่อมต่อท่อเมนตึประปาเดิม								
	- งานเดินท่อพีวีซีแข็งแบบท่อปลายบาน ขนาดเส้นผ่านศูนย์กลาง 2 นิ้ว ชั้นคุณภาพ 8.5	50.00	ม.	44.75	2,237.50	40.00	2,000.00	4,237.50	
	รวมค่าวัสดุและค่าแรงงาน งานท่อจ่ายน้ำ (ท่อประธาน)				2,237.50		2,000.00	84,987.50	
	รวมค่าวัสดุและค่าแรงงาน งานงานวางท่อระบบประปา		ต่อแห่ง					84,987.50	

ลงชื่อ

(นายอุษณพงษ์ รัตนชาติประติษฐ์)

ผู้เสนอราคา



เอกสารสัญญาเลขที่ 46, 2565

ห้างหุ้นส่วนจำกัด รัตนชาติโยธา จำกัด
ผู้รับจ้าง



บันทึกใบเสนอราคาโครงการก่อสร้างระบบประปาหมู่บ้าน หมู่ที่ 12 บ้านทุ่งตะวัน ซึ่งทาง ห้างหุ้นส่วนจำกัดรัตนชาติโยธา ได้ตกลงราคาขายรวมเมื่อครั้ง

ปริมาณงาน ก่อสร้างระบบประปาบาดาล ขนาด 12 ลูกบาศก์เมตร

แบบเลขที่

สถานที่ก่อสร้าง หมู่ที่ 12 บ้านทุ่งตะวัน ตำบลนาเลียง อำเภอนาแก จังหวัดนครพนม

รายการเลขที่

ประมาณการโดย ห้างหุ้นส่วนจำกัดรัตนชาติโยธา

ประมาณราคาเมื่อวันที่ เดือน พ.ศ. 2565

ลำดับที่	รายการ	จำนวน	หน่วย	ค่าวัสดุสิ่งของ		ค่าแรงงาน		รวมค่าวัสดุและ แรงงาน	หมายเหตุ
				ราคาหน่วยละ	จำนวนเงิน	ราคาหน่วยละ	จำนวนเงิน		
6	เดินท่อส่งน้ำจากปากบ่อน้ำบาดาลไปยังห้องเหล็กเก็บน้ำ และจากห้องไปยังถังกรองสนิมเหล็ก								
6.1	งานเดินท่อส่งน้ำจากปากบ่อน้ำบาดาลไปยังห้องเหล็กเก็บน้ำ								
	- ท่อเหล็กอบสังกะสี มอก.277.2532 ขนาดเส้นผ่านศูนย์กลาง 2 นิ้ว	8.00	ม.	158.26	1,266.08	110.00	880.00	2,146.08	
	- ท่อพีวีซีแข็ง ขนาดเส้นผ่านศูนย์กลาง 2 นิ้ว ชั้นคุณภาพ 8.5	4.00	ม.	44.75	179.00	40.00	160.00	339.00	
	- ข้อต่ออีโบลท์ ขนาดเส้นผ่านศูนย์กลาง 2 นิ้ว	2	อัน	100.00	200.00	-	-	200.00	
	- ข้อต่อเหล็กเคลือบสังกะสี 90 องศา ขนาดเส้นผ่านศูนย์กลาง 2 นิ้ว	4	อัน	80.91	323.64	-	-	323.64	
	- ประตุน้ำทองเหลือง แบบบอลวาล์ว ขนาดเส้นผ่านศูนย์กลาง 2 นิ้ว	2	ชุด	1,482.00	2,964.00	400.00	800.00	3,764.00	
	- ยูเนียนเหล็ก ขนาดเส้นผ่านศูนย์กลาง 2 นิ้ว	1	อัน	150.00	150.00	-	-	150.00	
	- นิปีเบิลเหล็ก ขนาดเส้นผ่านศูนย์กลาง 2 นิ้ว	8	อัน	44.00	352.00	-	-	352.00	
	- ข้อต่อสามทางเหล็ก ขนาด 50x50x50 มิลลิเมตร	1	อัน	115.71	115.71	-	-	115.71	
	- มาตรวัดน้ำระบบแม่เหล็ก 2 ชั้น ขนาดเส้นผ่านศูนย์กลาง 2 นิ้ว	1	เครื่อง	10,510.00	10,510.00	400.00	400.00	10,910.00	
	- Flow switch	1	ตัว	2,200.00	2,200.00	400.00	400.00	2,600.00	
	- Check Valve ทองเหลือง ขนาดเส้นผ่านศูนย์กลาง 2 นิ้ว	1	ชุด	1,120.00	1,120.00	400.00	400.00	1,520.00	
	รวมค่าวัสดุและค่าแรงงาน งานเดินท่อส่งน้ำจากปากบ่อน้ำบาดาลไปยังห้องเหล็กเก็บน้ำ				19,380.43		3,040.00	22,420.43	
6.2	งานเดินท่อจากห้องเหล็กเก็บน้ำไปยังถังกรองสนิมเหล็ก								
	- ท่อเหล็กอบสังกะสี มอก.277.2532 ขนาดเส้นผ่านศูนย์กลาง 2 1/2 นิ้ว	6.00	ม.	249.15	1,494.90	135.00	810.00	2,304.90	
	- ข้อต่อเหล็กเคลือบสังกะสี 90 องศา ขนาดเส้นผ่านศูนย์กลาง 2 1/2 นิ้ว	3	อัน	144.42	433.26	-	-	433.26	
	รวมค่าวัสดุและค่าแรงงาน งานเดินท่อจากห้องเหล็กเก็บน้ำไปยังถังกรองสนิมเหล็ก				1,928.16		810.00	2,738.16	
	รวมค่าวัสดุและค่าแรงงาน งานเดินท่อส่งน้ำจากปากบ่อน้ำบาดาลไปยังห้องเหล็กเก็บน้ำ และจากห้องไปยังถังกรองสนิมเหล็ก		ต่อแห่ง					25,158.59	

ลงชื่อ

(นายณัฐพงษ์ รัตนชาติประดิษฐ์)

ผู้เสนอราคา

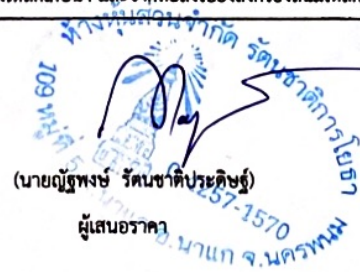

เอกสารสัญญาเลขที่ 46/2565

ผู้ว่าจ้าง

ผู้รับจ้าง 0-4257-1570

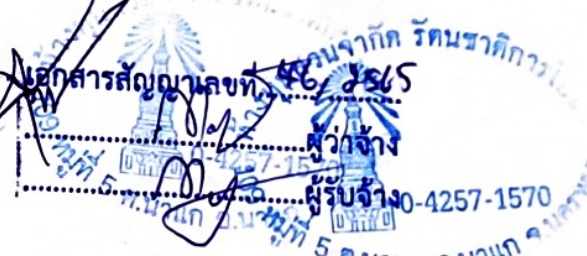

บันทึกใบเสนอราคาโครงการก่อสร้างระบบประปาหมู่บ้าน หมู่ที่ 12 บ้านทุ่งคะวัน ซึ่งทาง ห้างหุ้นส่วนจำกัดรัตนชาติโยธา ได้ตกลงราคารายละเอียดดังนี้

ปริมาณงาน ก่อสร้างระบบประปาบาดาล ขนาด 12 ลูกบาศก์เมตร

แบบเลขที่

สถานที่ก่อสร้าง หมู่ที่ 12 บ้านทุ่งคะวัน ตำบลนาเลียง อำเภอนาแก จังหวัดนครพนม

รายการเลขที่

ประมาณการโดย ห้างหุ้นส่วนจำกัดรัตนชาติโยธา

ประมาณราคาเมื่อวันที่ เดือน พ.ศ. 2565

ลำดับที่	รายการ	จำนวน	หน่วย	ค่าวัสดุสิ่งของ		ค่าแรงงาน		รวมค่าวัสดุและ แรงงาน	หมายเหตุ
				ราคาหน่วยละ	จำนวนเงิน	ราคาหน่วยละ	จำนวนเงิน		
5	ติดตั้งระบบควบคุมเครื่องสูบน้ำไฟฟ้าและเชื่อมต่อสายไฟฟ้า								
5.1	ตู้ควบคุมเครื่องสูบน้ำบาดาลขนาด 1.5 แรงม้า 1 เฟส (1.5 kW)	1	ตู้	8,500.00	8,500.00	1,300.00	1,300.00	9,800.00	
5.3	เครื่องสูบน้ำบาดาลแบบ submersible ขนาด 1.5 แรงม้า 1 เฟส (1.5 kW)	1	เครื่อง	12,000.00	12,000.00	2,000.00	2,000.00	14,000.00	
5.2	งานเชื่อมต่อระบบไฟฟ้าพร้อม มิเตอร์ไฟฟ้า ขนาด 15 แอมป์ 1 เฟส	1	งาน	7,000.00	7,000.00	1,300.00	1,300.00	8,300.00	
	รวมค่าวัสดุและค่าแรงงาน งานติดตั้งระบบควบคุมเครื่องสูบน้ำไฟฟ้าและเชื่อมต่อสายไฟฟ้า				27,500.00		4,600.00		
	รวมค่าวัสดุและค่าแรงงาน งานติดตั้งระบบควบคุมเครื่องสูบน้ำไฟฟ้าและเชื่อมต่อสายไฟฟ้า	ต่อแห่ง						32,100.00	

ห้างหุ้นส่วนจำกัด รัตนชาติโยธา
 ลงชื่อ (นายณัฐพงษ์ รัตนชาติประดิษฐ์)
 ผู้เสนอราคา
 0-4257-1570
 109 หมู่ที่ 5 ต.นาแก อ.นาแก จ.นครพนม



เอกสารสัญญาเลขที่ 46 / 2565
 ผู้ว่าจ้าง
 ผู้รับจ้าง
 0-4257-1570
 109 หมู่ที่ 5 ต.นาแก อ.นาแก จ.นครพนม
 0-4257-1570

บันทึกใบเสนอราคาโครงการก่อสร้างระบบประปาหมู่บ้าน หมู่ที่ 12 บ้านทุ่งตะวัน ซึ่งทาง ห้างหุ้นส่วนจำกัดรัตนชาติโยธา ได้ตกลงราคาขายระยะเบื้องต้น

ปริมาณงาน ก่อสร้างระบบประปาบาดาล ขนาด 12 ลูกบาศก์เมตร

แบบเลขที่

สถานที่ก่อสร้าง หมู่ที่ 12 บ้านทุ่งตะวัน ตำบลนาเลียง อำเภอนาแก จังหวัดนครพนม

รายการเลขที่

ประมาณการโดย ห้างหุ้นส่วนจำกัดรัตนชาติโยธา

ประมาณราคาเมื่อวันที่ เดือน พ.ศ. 2565

ลำดับที่	รายการ	จำนวน	หน่วย	ค่าวัสดุสิ่งของ		ค่าแรงงาน		รวมค่าวัสดุและ แรงงาน	หมายเหตุ
				ราคาหน่วยละ	จำนวนเงิน	ราคาหน่วยละ	จำนวนเงิน		
4	ติดตั้งสุมิเหล็ก								
4.1	ติดตั้งสุมิเหล็กสำเร็จรูปทรงกระบอก ขนาดเส้นผ่าศูนย์กลาง 1.15 เมตร								
	สูง 1.20 เมตร พร้อมวัสดุอุปกรณ์สำหรับกรองน้ำที่อยู่ภายในติดตั้งสุมิเหล็ก	1	ชุด	45,000.00	45,000.00	-	-	45,000.00	
	รวมค่าวัสดุและค่าแรงงาน งานติดตั้งสุมิเหล็กสำเร็จรูปทรงกระบอก				45,000.00		-	45,000.00	
4.2	อุปกรณ์ระบบท่อน้ำภายนอกติดตั้งสุมิเหล็ก								
	- ท่อเหล็กอบสังกะสี มอก.277.2532 ขนาดเส้นผ่าศูนย์กลาง 2 1/2 นิ้ว	6.00	ม.	249.15	1,494.90	135.00	810.00	2,304.90	
	- ท่อพีวีซีแข็ง ขนาดเส้นผ่าศูนย์กลาง 2 1/2 นิ้ว ชั้นคุณภาพ 8.5	2.00	ม.	58.41	116.82	60.00	120.00	236.82	
	- ข้อต่ออีโบลท์ ขนาดเส้นผ่าศูนย์กลาง 2 1/2 นิ้ว	2	อัน	150.00	300.00	-	-	300.00	
	- ข้อต่อเหล็กเคลือบสังกะสี 90 องศา ขนาดเส้นผ่าศูนย์กลาง 2 1/2 นิ้ว	5	อัน	144.42	722.10	-	-	722.10	
	- ประตูน้ำทองเหลือง แบบบอลวาล์ว ขนาดเส้นผ่าศูนย์กลาง 2 1/2 นิ้ว	5	ชุด	2,660.00	13,300.00	500.00	2,500.00	15,800.00	
	- ยูเนียนเหล็ก ขนาดเส้นผ่าศูนย์กลาง 2 1/2 นิ้ว	3	ชุด	180.00	540.00	-	-	540.00	
	- นิปปเปิ้ลเหล็ก ขนาดเส้นผ่าศูนย์กลาง 2 1/2 นิ้ว	11	อัน	50.00	550.00	-	-	550.00	
	- ข้อต่อสามทางเหล็ก ขนาด 65x65x65 มิลลิเมตร	4	อัน	220.40	881.60	-	-	881.60	
	รวมค่าวัสดุและค่าแรงงาน งานอุปกรณ์ระบบท่อน้ำภายนอกติดตั้งสุมิเหล็ก				17,905.42		3,430.00	21,335.42	
	รวมค่าวัสดุและค่าแรงงาน งานติดตั้งสุมิเหล็ก	ต่อหน้า						66,335.42	

ห้างหุ้นส่วนจำกัด รัตนชาติโยธา
 ลงชื่อ (นายภูธรพงษ์ รัตนชาติประดิษฐ์)
 ผู้เสนอราคา



เอกสารสัญญาเลขที่ ๕๕ / ๒๕๖๕
 ผู้ว่าจ้าง
 ผู้รับจ้าง
 0-4257-1570
 0-4257-1570

บันทึกใบเสนอราคาโครงการก่อสร้างระบบประปาหมู่บ้าน หมู่ที่ 12 บ้านทุ่งตะวันตก ซึ่งทาง ห้างหุ้นส่วนจำกัดรัตนชาติโยธา ได้ตกลงราคารายละเอียดดังนี้

ปริมาณงาน ก่อสร้างระบบประปาบาดาล ขนาด 12 ลูกบาศก์เมตร

แบบเลขที่

สถานที่ก่อสร้าง หมู่ที่ 12 บ้านทุ่งตะวันตก ตำบลนาเลียง อำเภอนาแก จังหวัดนครพนม

รายการเลขที่

ประมาณการโดย ห้างหุ้นส่วนจำกัดรัตนชาติโยธา

ประมาณราคาเมื่อวันที่ เดือน พ.ศ. 2565

ลำดับที่	รายการ	จำนวน	หน่วย	ค่าวัสดุของ		ค่าแรงงาน		รวมค่าวัสดุและ แรงงาน	หมายเหตุ
				ราคาหน่วยละ	จำนวนเงิน	ราคาหน่วยละ	จำนวนเงิน		
3	ก่อสร้างฐานรากถังกรองสนิมเหล็ก								
	3.1 ฐานรากถังกรองสนิมเหล็ก (ชนิดไม่ตอกเสาเข็ม)								
	- ขุดดิน-ถมดิน	0.45	ลบ.ม.	-	-	99.00	44.55	44.55	
	- ทราดยาบอัดแน่น	0.35	ลบ.ม.	250.00	87.50	99.00	34.65	122.15	
	- คอนกรีตผสมสำเร็จรูป 240 กก./ตร.ม.	0.45	ลบ.ม.	1,822.43	820.09	436.00	196.20	1,016.29	
	- ไม้แบบหล่อคอนกรีต	1.50	ตร.ม.	332.25	498.38	133.00	199.50	697.88	
	- เหล็กเส้นกลมผิวเรียบ ขนาดเส้นผ่านศูนย์กลาง 9 มิลลิเมตร	20.00	กก.	27.34	546.88	4.10	82.00	628.88	
	- ลวดผูกเหล็ก	0.60	กก.	37.38	22.43	-	-	22.43	
	- รวมค่าวัสดุและค่าแรงงาน งานฐานรากถังกรองสนิมเหล็ก (ชนิดไม่ตอกเสาเข็ม)				1,975.28		556.90	2,532.18	
	รวมค่าวัสดุและค่าแรงงาน งานฐานรากถังกรองสนิมเหล็ก		ต่อแห่ง					2,532.18	

ลงชื่อ

(นายณัฐพงษ์ รัตนชาติประดิษฐ์)

ผู้เสนอราคา



บันทึกใบเสนอราคาโครงการก่อสร้างระบบประปาหมู่บ้าน หมู่ที่ 12 บ้านทุ่งตะวันตก ซึ่งทาง ห้างหุ้นส่วนจำกัดรัตนชาติโยธา ได้ตกลงราคาขายระยะเบียดดังนี้

ปริมาณงาน ก่อสร้างระบบประปาบาดาล ขนาด 12 ลูกบาศก์เมตร

แบบเลขที่

สถานที่ก่อสร้าง หมู่ที่ 12 บ้านทุ่งตะวันตก ตำบลนาเลียง อำเภอนาแก จังหวัดนครพนม

รายการเลขที่

ประมาณการโดย ห้างหุ้นส่วนจำกัดรัตนชาติโยธา

ประมาณราคาเมื่อวันที่ เดือน พ.ศ. 2565

ลำดับที่	รายการ	จำนวน	หน่วย	ค่าวัสดุสิ่งของ		ค่าแรงงาน		รวมค่าวัสดุและ แรงงาน	หมายเหตุ
				ราคาหน่วยละ	จำนวนเงิน	ราคาหน่วยละ	จำนวนเงิน		
2	ติดตั้งเหล็กเก็บน้ำ ขนาดความจุ 12 ลูกบาศก์เมตร								
2.1	ติดตั้งเหล็กสำเร็จรูป ขนาดความจุ 12 ลูกบาศก์เมตร แบบทรง 12 เหลี่ยม								
	- ขนาดความจุไม่น้อยกว่า 12 ลบ.ม. ความสูง 12.60 เมตร	1	ถัง	160,000.00	160,000.00	-	-	160,000.00	
	รวมค่าวัสดุและค่าแรงงาน งานติดตั้งเหล็กสำเร็จรูป ขนาดความจุ 12 ลูกบาศก์เมตร แบบทรง 12 เหลี่ยม				160,000.00		-	160,000.00	
2.2	ส่วนประกอบอื่นๆ								
	- เชื้อควาส้วทองเหลือง ขนาดเส้นผ่านศูนย์กลาง 2 นิ้ว	1	ชุด	1,120.00	1,120.00	400.00	400.00	1,520.00	
	- ประตุน้ำแบบบอลวาล์ว ชนิดทองเหลือง ขนาดเส้นผ่านศูนย์กลาง 2 นิ้ว	1	ชุด	1,482.00	1,482.00	400.00	400.00	1,882.00	
	- สวิตช์ควบคุมระดับน้ำ (Pressure Control)	1	ชุด	5,200.00	5,200.00	400.00	400.00	5,600.00	
	- เครื่องวัดความดันขนาดหน้าปัดไม่น้อยกว่า 2 นิ้ว	1	ชุด	850.00	850.00	400.00	400.00	1,250.00	
	- ท่อพีวีซีแข็ง ขนาดเส้นผ่านศูนย์กลาง 2 นิ้ว ชั้นคุณภาพ 13.5 สูง 11.40 เมตร								
	รวมอุปกรณ์ (ทางน้ำเข้า)	12.00	ม.	64.96	779.52	40.00	480.00	1,259.52	
	- ท่อพีวีซีแข็ง ขนาดเส้นผ่านศูนย์กลาง 1 นิ้ว ชั้นคุณภาพ 13.5 สูง 11.70 เมตร								
	รวมอุปกรณ์ (ทางน้ำลิ้น)	12.00	ม.	25.24	302.88	30.00	360.00	662.88	
	- ประตุน้ำแบบบอลวาล์ว ขนาดเส้นผ่านศูนย์กลาง 2 1/2 นิ้ว	1	ชุด	2,660.00	2,660.00	500.00	500.00	3,160.00	
	- ชุดเสาต่อฟ้า ขนาดเส้นผ่านศูนย์กลาง 20 มิลลิเมตร	1	ชุด	1,200.00	1,200.00	-	-	1,200.00	
	- สายทองแดง ขนาด 25 ตารางมิลลิเมตร พร้อมอุปกรณ์ต่อรอยสาย รวมสายรัดท่อ	15.00	ม.	144.02	2,160.30	-	-	2,160.30	
	- แท่งทองแดง ขนาดเส้นผ่านศูนย์กลาง 15 มิลลิเมตร ยาว 1.80 เมตร	1	ชุด	400.00	400.00	-	-	400.00	
	รวมค่าวัสดุและค่าแรงงาน งานส่วนประกอบอื่นๆ				16,154.70		2,940.00	19,094.70	
	รวมค่าวัสดุและค่าแรงงาน งานติดตั้งเหล็กเก็บน้ำ ขนาดความจุ 12 ลูกบาศก์เมตร		ต่อแห่ง					179,094.70	

ลงชื่อ
(นายณัฐพงษ์ รัตนชาติประคอง)
ผู้เสนอราคา



เอกสารสัญญาเลขที่ 106/2565

ผู้ว่าจ้าง
ผู้รับจ้าง

วันที่ 5 ต.นาแก อ.นาแก จ.นครพนม

บันทึกใบเสนอราคาโครงการก่อสร้างระบบประปาหมู่บ้าน หมู่ที่ 12 บ้านทุ่งตะวัน ชิ่งทาง ห่างหุ้นส่วนจำกัดรัตนชาติโยธา ได้ตกลงราคาขายระยะเบื้องต้น

ปริมาณงาน ก่อสร้างระบบประปาบาดาล ขนาด 12 ลูกบาศก์เมตร

แบบเลขที่

สถานที่ก่อสร้าง หมู่ที่ 12 บ้านทุ่งตะวัน ตำบลนาเลียง อำเภอนาแก จังหวัดนครพนม

รายการเลขที่

ประมาณการโดย ห่างหุ้นส่วนจำกัดรัตนชาติโยธา

ประมาณราคาเมื่อวันที่ เดือน พ.ศ. 2565

ลำดับที่	รายการ	จำนวน	หน่วย	ค่าวัสดุสิ่งของ		ค่าแรงงาน		รวมค่าวัสดุและ แรงงาน (บาท)	หมายเหตุ
				ราคาหน่วยละ (บาท)	จำนวนเงิน (บาท)	ราคาหน่วยละ (บาท)	จำนวนเงิน (บาท)		
1	ก่อสร้างฐานรากท่อถังเหล็ก ขนาดความจุ 12 ลูกบาศก์เมตร								
	1.1 ฐานรากท่อถังเหล็ก								
	- ขุดดิน-ถมดิน	10.00	ลบ.ม.	-	-	99.00	990.00	990.00	
	- ทราดยาบอัดแน่น	2.00	ลบ.ม.	149.53	299.06	99.00	198.00	497.06	
	- คอนกรีตทราดยาบ อัดราส่วน 1:3:5	0.30	ลบ.ม.	1,332.00	399.60	398.00	119.40	519.00	
	- คอนกรีตผสมสำเร็จรูป 240 กก./ตร.ม.	3.00	ลบ.ม.	1,822.43	5,467.29	436.00	1,308.00	6,775.29	
	- ไม้แบบหล่อคอนกรีต	14.00	ตร.ม.	332.25	4,651.50	133.00	1,862.00	6,513.50	
	- เหล็กเส้นกลมผิวเรียบ ขนาดเส้นผ่านศูนย์กลาง 6 มิลลิเมตร	30.00	กก.	28.88	866.40	4.10	123.00	989.40	
	- เหล็กเส้นกลมผิวเรียบ ขนาดเส้นผ่านศูนย์กลาง 9 มิลลิเมตร	90.00	กก.	27.34	2,460.96	4.10	369.00	2,829.96	
	- ตะปู	0.00	กก.	28.94	-	-	-	-	
	- ลวดผูกเหล็ก	3.60	กก.	37.38	134.57	-	-	134.57	
	- น๊อตสกรูยึดท่อถังพร้อมแหวน ขนาดเส้นผ่านศูนย์กลาง 25 มิลลิเมตร ยาว 0.85 เมตร	8	ชุด	340.00	2,720.00	-	-	2,720.00	
	รวมค่าวัสดุและค่าแรง งานก่อสร้างฐานรากท่อถังเหล็ก				16,999.38		4,969.40	21,968.78	
	รวมค่าวัสดุและค่าแรง งานฐานรากท่อถังเหล็ก ขนาดความจุ 12 ลูกบาศก์เมตร	ต่อแห่ง						21,968.78	

ห่างหุ้นส่วนจำกัด รัตนชาติโยธา
ลงชื่อ (นายภูธรพงษ์ รัตนชาติประดิษฐ์)
0-4257-1570
ผู้เสนอราคา
5 ต.นาแก อ.นาแก จ.นครพนม



เอกสารสัญญาเลขที่ 45/2565
ผู้ว่าจ้าง
ผู้รับจ้าง
109 หมู่ที่ 5 ต.นาแก อ.นาแก จ.นครพนม
0-4257-1570

สรุปผลการประมาณราคาค่าก่อสร้างระบบประปาบาดาล

องค์การบริหารส่วนตำบลนาเลียง
 งานก่อสร้างระบบประปาบาดาล โครงการก่อสร้างระบบประปาหมู่บ้าน หมู่ที่ 12 บ้านทุ่งคะวัน
 หมู่ที่ 12 บ้านทุ่งคะวัน ตำบลนาเลียง อำเภอนาแก จังหวัดนครพนม
 ก่อสร้างระบบประปาบาดาล ขนาด 12 ลูกบาศก์เมตร
 ประมาณราคามาแบบ ปร.4 จำนวน 7 แผ่น
 คำนวณราคากลางโดย คณะกรรมการกำหนดราคากลาง

ประมาณราคาเมื่อวันที่ 22 สิงหาคม 2565

ลำดับที่	รายการ	ค่าวัสดุและค่าแรงงาน รวมเป็นเงิน (บาท)	Factor F	Vat	ค่าก่อสร้างทั้งหมด รวมเป็นเงิน (บาท)	หมายเหตุ
1	ก่อสร้างระบบประปาบาดาล ขนาด 12 ลูกบาศก์เมตร พื้นที่จังหวัดนครพนม					
1.1	ก่อสร้างฐานรากท่อถึงเหล็ก ขนาดความจุ 12 ลูกบาศก์เมตร	21,968.38	1.3056		28,681.92	
1.2	ท่อถึงเหล็กเก็บน้ำ ขนาดความจุ 12 ลูกบาศก์เมตร	184,094.70		1.0700	196,981.33	
1.3	ก่อสร้างฐานรากถังกรองสนิมเหล็ก	2,532.11	1.3056		3,305.92	
1.4	ถังกรองสนิมเหล็ก	71,335.42		1.0700	76,328.90	
1.5	ติดตั้งระบบควบคุมเครื่องสูบน้ำไฟฟ้าและเชื่อมต่อสายไฟฟ้า	36,580.00	1.3056		47,758.85	
1.6	เดินท่อส่งน้ำจากปากบ่อน้ำบาดาลไปยังท่อถึงเหล็กเก็บน้ำ	25,153.59	1.3056		32,840.53	
1.7	งานเจาะบ่อบาดาลและวางท่อระบบประปา	84,987.50	1.3056		110,959.68	
1.8	ติดตั้งป้ายโครงการ	3,000.00		1.0000	3,000.00	
	รวมค่าก่อสร้าง				499,857.12	
	เงื่อนไข					
	เงินจ่ายล่วงหน้า : 0 % ดอกเบี้ยเงินกู้ : 5 %					
	เงินประกันผลงานหัก : 0 % ภาษีมูลค่าเพิ่ม : 7 %					
สรุป	รวมราคาประมาณการค่าก่อสร้างระบบประปาบาดาล (สี่แสนเก้าหมื่นเก้าพันแปดร้อยห้าสิบลบาทสิบสองสตางค์)				499,857.12	

คณะกรรมการกำหนดราคากลาง

ตามคำสั่ง อบต.นาเลียง เลขที่ 478/2565 ลงวันที่ 15 สิงหาคม 2565

คณะกรรมการกำหนดราคากลางได้ตรวจสอบแล้ว

เห็นชอบให้ประมาณราคานี้เป็นราคากลาง

ลงชื่อ ประธานกรรมการ

(นางกัญญา ชันทองคำ)

ลงชื่อ กรรมการ

(นายวิทย์ สัทโธ)

ลงชื่อ กรรมการ

(นายพิภพ บัวชุม)

ลงชื่อ ผู้เห็นชอบ

(นางกัญญา ชันทองคำ)

ปลัดองค์การบริหารส่วนตำบล

ลงชื่อ ผู้อนุมัติ

(นายสุรชาติ บริโว)

นายกองค์การบริหารส่วนตำบล



เอกสารแนบท้ายที่ 46, 2565

ผู้ว่าจ้าง

ผู้รับจ้าง

0-4257-1570

ประมาณราคา โครงการก่อสร้างระบบประปาหมู่บ้าน หมู่ที่ 12 บ้านทุ่งตะวัน

ปริมาณงาน ก่อสร้างระบบประปาบาดาล ขนาด 12 ลูกบาศก์เมตร

สถานที่ก่อสร้าง หมู่ที่ 12 บ้านทุ่งตะวัน ตำบลนาเลียง อำเภอนาแก จังหวัดนครพนม

ประมาณการโดย คณะกรรมการกำหนดราคากลาง

แบบเลขที่

รายการเลขที่

ประมาณราคาเมื่อวันที่ 22 เดือนสิงหาคม พ.ศ. 2565

ลำดับที่	รายการ	จำนวน	หน่วย	ค่าวัสดุสิ่งของ		ค่าแรงงาน		รวมค่าวัสดุและ แรงงาน (บาท)	หมายเหตุ
				ราคาหน่วยละ (บาท)	จำนวนเงิน (บาท)	ราคาหน่วยละ (บาท)	จำนวนเงิน (บาท)		
1	ก่อสร้างฐานรากหอดังเหล็ก ขนาดความจุ 12 ลูกบาศก์เมตร								
	1.1 ฐานรากหอดัง (ฐานแม่)								
	- ขุดดิน-ถมดิน	10.00	ลบ.ม.	-	-	99.00	990.00	990.00	
	- ทราดยาบอัดแน่น	2.00	ลบ.ม.	149.53	299.06	99.00	198.00	497.06	
	- คอนกรีตหยาบ อัตราส่วน 1:3:5	0.30	ลบ.ม.	1,332.00	399.60	398.00	119.40	519.00	
	- คอนกรีตผสมสำเร็จรูป 240 กก./ตร.ม.	3.00	ลบ.ม.	1,822.43	5,467.29	436.00	1,308.00	6,775.29	
	- ไม้แบบหล่อคอนกรีต	14.00	ตร.ม.	332.25	4,651.50	133.00	1,862.00	6,513.50	
	- เหล็กเส้นกลมผิวเรียบ ขนาดเส้นผ่านศูนย์กลาง 6 มิลลิเมตร	30.00	กก.	28.88	866.40	4.10	123.00	989.40	
	- เหล็กเส้นกลมผิวเรียบ ขนาดเส้นผ่านศูนย์กลาง 9 มิลลิเมตร	90.00	กก.	27.34	2,460.96	4.10	369.00	2,829.96	
	- ตะปู	0.00	กก.	28.94	-	-	-	-	
	- ลวดผูกเหล็ก	3.60	กก.	37.27	134.17	-	-	134.17	
	- น๊อตสกรูยึดหอดังพร้อมแหวน ขนาดเส้นผ่านศูนย์กลาง 25 มิลลิเมตร ยาว 0.85 เมตร	8	ชุด	340.00	2,720.00	-	-	2,720.00	
	รวมค่าวัสดุและค่าแรง งานก่อสร้างฐานรากหอดังเหล็ก				16,998.98		4,969.40	21,968.38	
	รวมค่าวัสดุและค่าแรง งานฐานรากหอดังเหล็ก ขนาดความจุ 12 ลูกบาศก์เมตร		ต่อแห่ง					21,968.38	





1.  ประธานเจ้าหน้าที่
 2.  รองประธานเจ้าหน้าที่
 3.  ผู้รับจ้าง

คณะกรรมการกำหนดราคากลาง

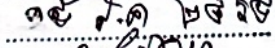
คำสั่ง 

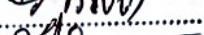
ลงวันที่ 

1. 

2. 

3. 

0-4257-1571

ประมาณราคา โครงการก่อสร้างระบบประปาหมู่บ้าน หมู่ที่ 12 บ้านทุ่งตะวัน
 ปริมาณงาน ก่อสร้างระบบประปาบาดาล ขนาด 12 ลูกบาศก์เมตร
 สถานที่ก่อสร้าง หมู่ที่ 12 บ้านทุ่งตะวัน ตำบลนาเลียง อำเภอนาแก จังหวัดนครพนม
 ประมาณการโดย คณะกรรมการกำหนดราคากลาง

แบบเลขที่

รายการเลขที่

ประมาณราคาเมื่อวันที่ 22 เดือนสิงหาคม พ.ศ. 2565

ลำดับที่	รายการ	จำนวน	หน่วย	ค่าวัสดุของ		ค่าแรงงาน		รวมค่าวัสดุและ แรงงาน	หมายเหตุ
				ราคาหน่วยละ	จำนวนเงิน	ราคาหน่วยละ	จำนวนเงิน		
2	ห้องเหล็กเก็บน้ำ ขนาดความจุ 12 ลูกบาศก์เมตร								
2.1	ห้องเหล็กสำเร็จรูป ขนาดความจุ 12 ลูกบาศก์เมตร แบบทรง 12 เหลี่ยม								
	- ขนาดความจุไม่น้อยกว่า 12 ลบ.ม. ความสูง 12.60 เมตร	1	ถัง	165,000.00	165,000.00	-	-	165,000.00	
	รวมค่าวัสดุและค่าแรงงาน งานห้องเหล็กสำเร็จรูป ขนาดความจุ 12 ลูกบาศก์เมตร แบบทรง 12 เหลี่ยม				165,000.00			165,000.00	
2.2	ส่วนประกอบอื่นๆ								
	- เชื้อควาล์วทองเหลือง ขนาดเส้นผ่านศูนย์กลาง 2 นิ้ว	1	ชุด	1,120.00	1,120.00	400.00	400.00	1,520.00	
	- ประตุน้ำแบบบอลวาล์ว ชนิดทองเหลือง ขนาดเส้นผ่านศูนย์กลาง 2 นิ้ว	1	ชุด	1,482.00	1,482.00	400.00	400.00	1,882.00	
	- สวิตช์ควบคุมระดับน้ำ (Pressure Control)	1	ชุด	5,200.00	5,200.00	400.00	400.00	5,600.00	
	- เครื่องวัดความดันขนาดหน้าปัดไม่น้อยกว่า 2 นิ้ว	1	ชุด	850.00	850.00	400.00	400.00	1,250.00	
	- ท่อพีวีซีแข็ง ขนาดเส้นผ่านศูนย์กลาง 2 นิ้ว ชั้นคุณภาพ 13.5 สูง 11.40 เมตร								
	รวมอุปกรณ์ (ทางน้ำเข้า)	12.00	ม.	64.96	779.52	40.00	480.00	1,259.52	
	- ท่อพีวีซีแข็ง ขนาดเส้นผ่านศูนย์กลาง 1 นิ้ว ชั้นคุณภาพ 13.5 สูง 11.70 เมตร								
	รวมอุปกรณ์ (ทางน้ำล้น)	12.00	ม.	25.24	302.88	30.00	360.00	662.88	
	- ประตุน้ำแบบบอลวาล์ว ขนาดเส้นผ่านศูนย์กลาง 2 1/2 นิ้ว	1	ชุด	2,660.00	2,660.00	500.00	500.00	3,160.00	
	- ชุดเสาต่อฟ้า ขนาดเส้นผ่านศูนย์กลาง 20 มิลลิเมตร	1	ชุด	1,200.00	1,200.00	-	-	1,200.00	
	- สายทองแดง ขนาด 25 ตารางมิลลิเมตร พร้อมอุปกรณ์ท่อร้อยสาย รวมสายรัดท่อ	15.00	ม.	144.02	2,160.30	-	-	2,160.30	
	- แท่งทองแดง ขนาดเส้นผ่านศูนย์กลาง 15 มิลลิเมตร ยาว 1.80 เมตร	1	ชุด	400.00	400.00	-	-	400.00	
	รวมค่าวัสดุและค่าแรงงาน งานส่วนประกอบอื่นๆ				16,154.70		2,940.00	19,094.70	
	รวมค่าวัสดุและค่าแรงงาน งานห้องเหล็กเก็บน้ำ ขนาดความจุ 12 ลูกบาศก์เมตร							184,094.70	

คำสั่ง
 ลงวันที่ ๑๘ พ.ค. ๒๕๖๕
 1.
 2.
 3.



เอกสารสัญญาเลขที่ ๔๖/๒๕๖๕
 ผู้ว่าจ้าง
 ผู้รับจ้าง
 0-4257-1570

ประมาณราคา โครงการก่อสร้างระบบประปาหมู่บ้าน หมู่ที่ 12 บ้านทุ่งตะวัน

ปริมาณงาน ก่อสร้างระบบประปาบาดาล ขนาด 12 ลูกบาศก์เมตร

สถานที่ก่อสร้าง หมู่ที่ 12 บ้านทุ่งตะวัน ตำบลนาเลียง อำเภอนาแก จังหวัดนครพนม

ประมาณการโดย คณะกรรมการกำหนดราคากลาง

แบบเลขที่

รายการเลขที่

ประมาณราคามีเมื่อวันที่ 22 เดือนสิงหาคม พ.ศ. 2565

ลำดับที่	รายการ	จำนวน	หน่วย	ค่าวัสดุสิ่งของ		ค่าแรงงาน		รวมค่าวัสดุและ แรงงาน	หมายเหตุ
				ราคาหน่วยละ	จำนวนเงิน	ราคาหน่วยละ	จำนวนเงิน		
3	ก่อสร้างฐานรากถังกรองสนิมเหล็ก								
	3.1 ฐานรากถังกรองสนิมเหล็ก (ชนิดไม่ตอกเสาเข็ม)								
	- จุดดิน-ถมดิน	0.45	ลบ.ม.	-	-	99.00	44.55	44.55	
	- ทราซายาบอัดแน่น	0.35	ลบ.ม.	250.00	87.50	99.00	34.65	122.15	
	- คอนกรีตผสมสำเร็จรูป 240 กก./ตร.ม.	0.45	ลบ.ม.	1,822.43	820.09	436.00	196.20	1,016.29	
	- ไม้แบบหล่อคอนกรีต	1.50	ตร.ม.	332.25	498.38	133.00	199.50	697.88	
	- เหล็กเส้นกลมผิวเรียบ ขนาดเส้นผ่านศูนย์กลาง 9 มิลลิเมตร	20.00	กก.	27.34	546.88	4.10	82.00	628.88	
	- ลวดผูกเหล็ก	0.60	กก.	37.27	22.36	-	-	22.36	
	- รวมค่าวัสดุและค่าแรงงาน งานฐานรากถังกรองสนิมเหล็ก (ชนิดไม่ตอกเสาเข็ม)				1,975.21		556.90	2,532.11	
	รวมค่าวัสดุและค่าแรงงาน งานฐานรากถังกรองสนิมเหล็ก		ต่อแห่ง					2,532.11	

คณะกรรมการกำหนดราคากลาง

คำสั่ง ๒๒/๒๕๖๕

ลงวันที่ ๑๕/๘/๒๕๖๕

1.
2.
3.



เอกสารลับเลขที่ 46, 2565
ผู้ว่าจ้าง
ผู้รับจ้าง
0-4257-1570

ประมาณราคา โครงการก่อสร้างระบบประปาหมู่บ้าน หมู่ที่ 12 บ้านทุ่งตะวัน
 ปริมาณงาน ก่อสร้างระบบประปาบาดาล ขนาด 12 ลูกบาศก์เมตร
 สถานที่ก่อสร้าง หมู่ที่ 12 บ้านทุ่งตะวัน ตำบลนาเลียง อำเภอนาแก จังหวัดนครพนม
 ประมาณการโดย คณะกรรมการกำหนดราคากลาง

แบบเลขที่

รายการเลขที่

ประมาณราคาเมื่อวันที่ 22 เดือนสิงหาคม พ.ศ. 2565

ลำดับที่	รายการ	จำนวน	หน่วย	ค่าวัสดุสิ่งของ		ค่าแรงงาน		รวมค่าวัสดุและ แรงงาน	หมายเหตุ
				ราคาหน่วยละ	จำนวนเงิน	ราคาหน่วยละ	จำนวนเงิน		
4	ติดตั้งส้วมเหล็ก								
4.1	ติดตั้งส้วมเหล็กสำเร็จรูปทรงกระบอก ขนาดเส้นผ่าศูนย์กลาง 1.15 เมตร สูง 1.20 เมตร พร้อมวัสดุอุปกรณ์สำหรับกรองน้ำที่อยู่ภายในติดตั้งส้วมเหล็ก	1	ชุด	50,000.00	50,000.00	-	-	50,000.00	
	รวมค่าวัสดุและค่าแรงงาน งานติดตั้งส้วมเหล็กสำเร็จรูปทรงกระบอก				50,000.00		-	50,000.00	
4.2	อุปกรณ์ระบบท่อน้ำภายนอกติดตั้งส้วมเหล็ก								
	- ท่อเหล็กอบสังกะสี มอก.277.2532 ขนาดเส้นผ่าศูนย์กลาง 2 1/2 นิ้ว	6.00	ม.	249.15	1,494.90	135.00	810.00	2,304.90	
	- ท่อพีวีซีแข็ง ขนาดเส้นผ่าศูนย์กลาง 2 1/2 นิ้ว ชั้นคุณภาพ 8.5	2.00	ม.	58.41	116.82	60.00	120.00	236.82	
	- ข้อต่ออีโบลท์ ขนาดเส้นผ่าศูนย์กลาง 2 1/2 นิ้ว	2	อัน	150.00	300.00	-	-	300.00	
	- ข้อต่อเหล็กเคลือบสังกะสี 90 องศา ขนาดเส้นผ่าศูนย์กลาง 2 1/2 นิ้ว	5	อัน	144.42	722.10	-	-	722.10	
	- ประตูน้ำทองเหลือง แบบบอลวาล์ว ขนาดเส้นผ่าศูนย์กลาง 2 1/2 นิ้ว	5	ชุด	2,660.00	13,300.00	500.00	2,500.00	15,800.00	
	- ยูเนียนเหล็ก ขนาดเส้นผ่าศูนย์กลาง 2 1/2 นิ้ว	3	ชุด	180.00	540.00	-	-	540.00	
	- นิปเปิ้ลเหล็ก ขนาดเส้นผ่าศูนย์กลาง 2 1/2 นิ้ว	11	อัน	50.00	550.00	-	-	550.00	
	- ข้อต่อสามทางเหล็ก ขนาด 65x65x65 มิลลิเมตร	4	อัน	220.40	881.60	-	-	881.60	
	รวมค่าวัสดุและค่าแรงงาน งานอุปกรณ์ระบบท่อน้ำภายนอกติดตั้งส้วมเหล็ก				17,905.42		3,430.00	21,335.42	
	รวมค่าวัสดุและค่าแรงงาน งานติดตั้งส้วมเหล็ก		ต่อแห่ง					71,335.42	

คณะกรรมการกำหนดราคากลาง
 คำสั่ง
 ลงวันที่ ๑๘ ธ.ค. ๒๕๖๕

-
-
-



เอกสารลับภายในที่ 46, 2565
 ผู้ว่าจ้าง
 ผู้รับจ้าง
 โทร ๐-๔๒๖7-1๕70

ประมาณราคา โครงการก่อสร้างระบบประปาหมู่บ้าน หมู่ที่ 12 บ้านทุ่งตะวัน
 ปริมาณงาน ก่อสร้างระบบประปาบาดาล ขนาด 12 ลูกบาศก์เมตร
 สถานที่ก่อสร้าง หมู่ที่ 12 บ้านทุ่งตะวัน ตำบลนาเลียง อำเภอนาแก จังหวัดนครพนม
 ประมาณการโดย คณะกรรมการกำหนดราคากลาง

แบบเลขที่

รายการเลขที่

ประมาณราคาเมื่อวันที่ 22 เดือนสิงหาคม พ.ศ. 2565

ลำดับที่	รายการ	จำนวน	หน่วย	ค่าวัสดุสิ่งของ		ค่าแรงงาน		รวมค่าวัสดุและ แรงงาน	หมายเหตุ
				ราคาหน่วยละ	จำนวนเงิน	ราคาหน่วยละ	จำนวนเงิน		
5	ติดตั้งระบบควบคุมเครื่องสูบน้ำไฟฟ้าและเชื่อมต่อสายไฟฟ้า								
	5.1 ตู้ควบคุมเครื่องสูบน้ำบาดาลขนาด 1.5 แรงม้า 1 เฟส (1.5 kW)	1	ตู้	9,000.00	9,000.00	1,200.00	1,200.00	10,200.00	
	5.3 เครื่องสูบน้ำบาดาลแบบ submersible ขนาด 1.5 แรงม้า 1 เฟส (1.5 KW)	1	เครื่อง	12,000.00	12,000.00	2,000.00	2,000.00	14,000.00	
	5.2 งานเชื่อมต่อระบบไฟฟ้าพร้อม มิเตอร์ไฟฟ้า ขนาด 15 แอมป์ 1 เฟส	1	งาน	10,000.00	10,000.00	2,380.00	2,380.00	12,380.00	
	รวมค่าวัสดุและค่าแรงงาน งานติดตั้งระบบควบคุมเครื่องสูบน้ำไฟฟ้าและเชื่อมต่อสายไฟฟ้า				31,000.00		5,580.00		
	รวมค่าวัสดุและค่าแรงงาน งานติดตั้งระบบควบคุมเครื่องสูบน้ำไฟฟ้าและเชื่อมต่อสายไฟฟ้า	ต่อแห่ง						36,580.00	

คณะกรรมการกำหนดราคากลาง

คำสั่ง ๑๗๒/๒๕๖๕

ลงวันที่ ๑๘ ส.ค. ๒๕๖๕

1.
2.
3.



เอกสารสัญญาเลขที่ ๔๖/๒๕๖๕
 ผู้ว่าจ้าง
 ผู้รับจ้าง
 0-4257-1570
 อ.นาแก อ.นาแก

ประมาณราคา โครงการก่อสร้างระบบประปาหมู่บ้าน หมู่ที่ 12 บ้านทุ่งตะวัน
 ปริมาณงาน ก่อสร้างระบบประปาบาดาล ขนาด 12 ลูกบาศก์เมตร
 สถานที่ก่อสร้าง หมู่ที่ 12 บ้านทุ่งตะวัน ตำบลนาเลียง อำเภอนาแก จังหวัดนครพนม
 ประมาณการโดย คณะกรรมการกำหนดราคากลาง

แบบเลขที่

รายการเลขที่

ประมาณราคามีวันที่ 22 เดือนสิงหาคม พ.ศ. 2565

ลำดับที่	รายการ	จำนวน	หน่วย	ค่าวัสดุของ		ค่าแรงงาน		รวมค่าวัสดุและ แรงงาน	หมายเหตุ
				ราคาหน่วยละ	จำนวนเงิน	ราคาหน่วยละ	จำนวนเงิน		
6	เดินท่อส่งน้ำจากปากบ่อน้ำบาดาลไปยังห้องเหล็กเก็บน้ำ และจากห้องไปยังถังกรองสนิมเหล็ก								
6.1	งานเดินท่อส่งน้ำจากปากบ่อน้ำบาดาลไปยังห้องเหล็กเก็บน้ำ								
	- ท่อเหล็กอบสังกะสี มอก.277.2532 ขนาดเส้นผ่านศูนย์กลาง 2 นิ้ว	8.00	ม.	158.26	1,266.08	110.00	880.00	2,146.08	
	- ท่อพีวีซีแข็ง ขนาดเส้นผ่านศูนย์กลาง 2 นิ้ว ชั้นคุณภาพ 8.5	4.00	ม.	44.75	179.00	40.00	160.00	339.00	
	- ข้อต่ออีโบลท์ ขนาดเส้นผ่านศูนย์กลาง 2 นิ้ว	2	อัน	100.00	200.00	-	-	200.00	
	- ข้อต่อเหล็กเคลือบสังกะสี 90 องศา ขนาดเส้นผ่านศูนย์กลาง 2 นิ้ว	4	อัน	80.91	323.64	-	-	323.64	
	- ประตุน้ำทองเหลือง แบบบอลวาล์ว ขนาดเส้นผ่านศูนย์กลาง 2 นิ้ว	2	ชุด	1,482.00	2,964.00	400.00	800.00	3,764.00	
	- ยูเนียนเหล็ก ขนาดเส้นผ่านศูนย์กลาง 2 นิ้ว	1	อัน	150.00	150.00	-	-	150.00	
	- นิปีเหล็ก ขนาดเส้นผ่านศูนย์กลาง 2 นิ้ว	8	อัน	44.00	352.00	-	-	352.00	
	- ข้อต่อสามทางเหล็ก ขนาด 50x50x50 มิลลิเมตร	1	อัน	115.71	115.71	-	-	115.71	
	- มาตรฐาน้ำระบบแม่เหล็ก 2 ชั้น ขนาดเส้นผ่านศูนย์กลาง 2 นิ้ว	1	เครื่อง	10,510.00	10,510.00	400.00	400.00	10,910.00	
	- Flow switch	1	ตัว	2,200.00	2,200.00	400.00	400.00	2,600.00	
	- Check Valve ทองเหลือง ขนาดเส้นผ่านศูนย์กลาง 2 นิ้ว	1	ชุด	1,120.00	1,120.00	394.00	395.00	1,515.00	
	รวมค่าวัสดุและค่าแรงงาน งานเดินท่อส่งน้ำจากปากบ่อน้ำบาดาลไปยังห้องเหล็กเก็บน้ำ				19,380.43		3,035.00	22,415.43	
6.2	งานเดินท่อจากห้องเหล็กเก็บน้ำไปยังถังกรองสนิมเหล็ก								
	- ท่อเหล็กอบสังกะสี มอก.277.2532 ขนาดเส้นผ่านศูนย์กลาง 2 1/2 นิ้ว	6.00	ม.	249.15	1,494.90	135.00	810.00	2,304.90	
	- ข้อต่อเหล็กเคลือบสังกะสี 90 องศา ขนาดเส้นผ่านศูนย์กลาง 2 1/2 นิ้ว			144.42	433.26	-	-	433.26	
	รวมค่าวัสดุและค่าแรงงาน งานเดินท่อจากห้องเหล็กเก็บน้ำไปยังถังกรองสนิมเหล็ก				1,928.16		810.00	2,738.16	
	รวมค่าวัสดุและค่าแรงงาน งานเดินท่อส่งน้ำจากปากบ่อน้ำบาดาลไปยังห้องเหล็กเก็บน้ำ และจากห้องไปยังถังกรองสนิมเหล็ก							25,153.59	

คำสั่ง
 ลงวันที่ ๑๕ ธ.ค. ๒๕๖๕
 1.
 2.
 3.



เอกสารสัญญาเลขที่ 46,2815
 ผู้ว่าจ้าง
 ผู้รับจ้าง
 0-4257-1570

ประมาณราคา โครงการก่อสร้างระบบประปาหมู่บ้าน หมู่ที่ 12 บ้านทุ่งตะวัน
 ปริมาณงาน ก่อสร้างระบบประปาบาดาล ขนาด 12 ลูกบาศก์เมตร
 สถานที่ก่อสร้าง หมู่ที่ 12 บ้านทุ่งตะวัน ตำบลนาเลียง อำเภอนาแก จังหวัดนครพนม
 ประมาณการโดย คณะกรรมการกำหนดราคากลาง

แบบเลขที่

รายการเลขที่

ประมาณราคาเมื่อวันที่ 22 เดือนสิงหาคม พ.ศ. 2565

ลำดับที่	รายการ	จำนวน	หน่วย	ค่าวัสดุสิ่งของ		ค่าแรงงาน		รวมค่าวัสดุและ แรงงาน	หมายเหตุ
				ราคาหน่วยละ	จำนวนเงิน	ราคาหน่วยละ	จำนวนเงิน		
7	งานเจาะบ่อบาดาลและวางท่อระบบประปาบาดาล								
	7.1 เจาะบ่อบาดาล Ø 6" ลึกไม่น้อยกว่า 42.50 ม. ท่อกรุ P.V.C. 13.5 จำนวน 2 ท่อน - ท่อ PVC ชั้น 13.5 มอก.17-2532 ความลึกไม่น้อยกว่า 42.50 เมตร พร้อมฝาปิดปากบ่อแผ่นเหล็กพร้อมฐานคอนกรีตรอบบ่อ ขนาด 1.00 x 1.00 x 0.20 เมตร - ราคาน้ำมันเชื้อเพลิงโซล่าที่ อ. เมือง 35.00 - 35.99 บาท/ลิตร	42.50	ม.			1900	80,750.00	80,750.00	
	7.2 งานท่อจ่ายน้ำ (ท่อประธาน) เชื่อมต่อท่อเมนตีประปาเดิม - งานเดินท่อพีวีซีแข็งแบบท่อปลายบาน ขนาดเส้นผ่านศูนย์กลาง 2 นิ้ว ชั้นคุณภาพ 8.5	50.00	ม.	44.75	2,237.50	40.00	2,000.00	4,237.50	
	รวมค่าวัสดุและค่าแรงงาน งานท่อจ่ายน้ำ (ท่อประธาน)				2,237.50		2,000.00	84,987.50	
	รวมค่าวัสดุและค่าแรงงาน งานวางท่อระบบประปา	ต่อแห่ง						84,987.50	

คณะกรรมการกำหนดราคากลาง
 คำสั่ง
 ลงวันที่
 1.
 2.
 3.



เอกสารลับเลขที่ 46/2565

ผู้ว่าจ้าง
 ผู้รับจ้าง



ใบเสนอราคา

เรียน... ประธานกรรมการจัดซื้อจัดจ้างโดยวิธีเฉพาะเจาะจง

1. ข้าพเจ้า... ๔๑๓. วัฒนาศาสตร์โยธา... อยู่เลขที่ 109 21.5

ถนน... ตำบล... อำเภอ... จังหวัด...

โทร. 081-2613749 โดย... วัฒนาศาสตร์โยธา

ผู้ลงนามข้างท้ายนี้ ได้พิจารณาเงื่อนไขต่างๆ ในเอกสารจัดจ้างโดยวิธีเฉพาะเจาะจงเลขที่ 46/2565 และเอกสารเพิ่มเติมเลขที่... (ถ้ามี) โดยตลอดและยอมรับข้อกำหนดและเงื่อนไขนั้นแล้ว รวมทั้งรับรองว่าข้าพเจ้าเป็นผู้มีคุณสมบัติครบถ้วนตามที่กำหนด และไม่เป็นผู้ทำงานของทางราชการ รัฐวิสาหกิจ หรือหน่วยการบริหารราชการส่วนท้องถิ่น อยู่ในขณะยื่นซองเสนอราคานี้

2. ข้าพเจ้าขอเสนอที่จะทำงาน...

ก่อสร้างรวมประปาฝัมน้ำ... ฝัมน้ำ 12... บ้านทุ่งสว่าง... ตำบล... อำเภอ... จังหวัด...
12 ลูกบาศก์เมตร... ฝัมน้ำ... 12 ลูกบาศก์เมตร...
12 ลูกบาศก์เมตร... ฝัมน้ำ... 12 ลูกบาศก์เมตร...

ตามข้อกำหนดเงื่อนไขรูปแบบรายการละเอียดแห่งเอกสารจัดจ้างโดยวิธีเฉพาะเจาะจง ตามราคาค่างที่ได้อธิบายไว้ในบัญชีรายการก่อสร้างหรือใบแจ้งปริมาณงานและราคาแนบท้ายใบเสนอราคานี้ เป็นเงินทั้งสิ้น 496,000 บาท (- สี่หมื่นเก้าพันหกสิบลบาทถ้วน -) ซึ่งได้รวมภาษีมูลค่าเพิ่ม จำนวน 32,383.18 บาท ตลอดจนภาษีอากรอื่นๆ และค่าใช้จ่ายที่ขังปวงไว้ด้วยแล้ว

3. คำเสนอนี้จะยื่นอยู่เป็นระยะเวลา 60 วัน นับแต่วันยื่นใบเสนอราคาและองค์การบริหารส่วนตำบลอาจรับคำเสนอนี้ ณ เวลาใดก็ได้ก่อนที่จะครบกำหนดระยะเวลาดังกล่าวหรือระยะเวลาที่ยืดไปตามเหตุผลอันสมควรที่องค์การบริหารส่วนตำบลร้องขอ

4. กำหนดเวลาส่งมอบ ข้าพเจ้ารับรองที่จะเริ่มทำงานตามสัญญาทันทีที่ได้รับแจ้งจากองค์การบริหารส่วนตำบลว่าให้เริ่มทำงานตามสัญญา (แล้วแต่ข้อตกลงในสัญญาจ้าง) และจะส่งมอบงานตามเอกสารจัดจ้างโดยวิธีเฉพาะเจาะจง โดยครบถ้วนถูกต้องภายใน 60 วัน นับถัดจากเริ่มทำงานตามสัญญา

5. ในกรณีที่ข้าพเจ้าได้รับการพิจารณาให้ชนะการเสนอราคา ข้าพเจ้ารับรองที่จะ

5.1 ทำสัญญาตามแบบสัญญาจ้างแนบท้ายเอกสารใบเสนอราคากับองค์การบริหารส่วนตำบล ภายใน 60 วัน นับจากวันที่ได้รับหนังสือแจ้งให้ไปทำสัญญา

5.2 นอบหลักประกันการปฏิบัติตามสัญญาตามที่ระบุไว้ในข้อ 6 ของเอกสารจัดจ้างโดยวิธีเฉพาะเจาะจงให้แก่องค์การบริหารส่วนตำบลก่อน หรือในขณะที่ได้ลงนามในสัญญาเป็นจำนวนร้อยละห้า (5%) ของราคาคตามสัญญาที่ได้อธิบายไว้ในใบเสนอราคานี้เพื่อเป็นประกันการปฏิบัติตามสัญญา โดยถูกต้องและครบถ้วน



Handwritten signature and date stamp: 257-1570

หากข้าพเจ้าไม่ปฏิบัติให้ครบถ้วนตามที่ระบุไว้ข้างต้นนี้ ข้าพเจ้ายินดีชดใช้ค่าเสียหายใดๆ ที่อาจมีแก่องค์การบริหารส่วนตำบล และองค์การบริหารส่วนตำบลมีสิทธิจะให้ผู้เสนอราคารายอื่นเป็นผู้เสนอราคาได้หรือองค์การบริหารส่วนตำบลอาจเรียกทำสัญญาใหม่ก็ได้

6. ข้าพเจ้ายอมรับว่า องค์การบริหารส่วนตำบลไม่มีความผูกพันที่จะรับเสนอนี้หรือใบเสนอราคาใดๆ รวมทั้งไม่ต้องรับผิดชอบในค่าใช้จ่ายใดๆ อันอาจเกิดขึ้นในการที่ข้าพเจ้าได้เข้าเสนอราคา

7. ข้าพเจ้าได้ตรวจทานตัวเลขและตรวจสอบเอกสารต่างๆ ที่ได้ยื่นพร้อมใบเสนอราคานี้โดยละเอียดแล้ว และเข้าใจดีว่า องค์การบริหารส่วนตำบลไม่ต้องรับผิดชอบใดๆ ในความผิดพลาดหรือตกหล่น

8. ใบเสนอราคานี้ได้ยื่นเสนอโดยบริสุทธิ์ยุติธรรม และปราศจากกลฉ้อฉลหรือการสมรู้ร่วมคิดกัน โดยไม่ขอความช่วยเหลือกับบุคคลใดบุคคลหนึ่ง หรือหลายบุคคล หรือกับห้างหุ้นส่วนบริษัทใดๆ ที่ได้ยื่นเสนอราคาในคราวเดียวกัน

เสนอมา ณ วันที่ 21 เดือน กันยายน พ.ศ. 2565

ลงชื่อ.....

(นายณัฐพงษ์ วัฒนชาติภักดี)

ตำแหน่ง ผู้แทนผู้ขาย



รายละเอียดการจัดทำแบบรูปรายการงานก่อสร้าง
โครงการก่อสร้างระบบประปาหมู่บ้าน หมู่ที่ ๑๒ บ้านทุ่งตะวัน
ตำบลนาเลียง อำเภอนาแก จังหวัดนครพนม

๑. ความเป็นมา

ตามเงินอุดหนุนเฉพาะกิจประจำปี ๒๕๖๕ โครงการเพิ่มประสิทธิภาพการบริหารจัดการทรัพยากรน้ำ เพื่อรองรับสถานการณ์ภัยแล้งและฝนทิ้งช่วง ปี ๒๕๖๕ โครงการก่อสร้างระบบประปาหมู่บ้าน หมู่ที่ ๑๒ บ้านทุ่งตะวัน ตำบลนาเลียง อำเภอนาแก จังหวัดนครพนม เป็นเงิน ๕๐๐,๐๐๐.๐๐ บาท (ห้าแสนบาทถ้วน) นั้น

๒. วัตถุประสงค์

- ๒.๑ เพื่อแก้ไขปัญหาการขาดแคลนน้ำในการเกษตรและการเลี้ยงสัตว์ในฤดูแล้ง
- ๒.๒ เพื่อแก้สภาพปัญหาภัยแล้งซ้ำซากในพื้นที่ ตำบลนาเลียง
- ๒.๓ เพื่อแก้ไขปัญหาน้ำใช้เพื่ออุปโภค และบริโภคได้อย่างมีประสิทธิภาพ

๓. คุณสมบัติของผู้ยื่นข้อเสนอ

- ๓.๑ มีความสามารถตามกฎหมาย
- ๓.๒ ไม่เป็นบุคคลล้มละลาย
- ๓.๓ ไม่อยู่ระหว่างเลิกกิจการ
- ๓.๔ ไม่เป็นบุคคลซึ่งอยู่ระหว่างถูกระงับการยื่นข้อเสนอหรือทำสัญญากับหน่วยงานของรัฐไว้ชั่วคราว เนื่องจากเป็นผู้ที่ไม่ผ่านเกณฑ์การประเมินผลการปฏิบัติงานของผู้ประกอบการตามระเบียบที่รัฐมนตรีว่าการกระทรวงการคลังกำหนดตามที่ประกาศเผยแพร่ในระบบเครือข่ายสารสนเทศของกรมบัญชีกลาง
- ๓.๕ ไม่เป็นบุคคลซึ่งถูกระบุชื่อไว้ในบัญชีรายชื่อผู้ทำงานและได้แจ้งเวียนชื่อให้เป็นผู้ทำงานของหน่วยงานของรัฐในระบบเครือข่ายสารสนเทศของกรมบัญชีกลาง ซึ่งรวมถึงนิติบุคคลที่ผู้ทำงานเป็นหุ้นส่วนผู้จัดการ กรรมการผู้จัดการ ผู้บริหาร ผู้มีอำนาจในการดำเนินงานในกิจการของนิติบุคคลนั้นด้วย
- ๓.๖ มีคุณสมบัติและไม่มีลักษณะต้องห้ามตามที่คณะกรรมการนโยบายการจัดซื้อจัดจ้างและการบริหารพัสดุภาครัฐกำหนดในราชกิจจานุเบกษา
- ๓.๗ เป็นบุคคลธรรมดาหรือนิติบุคคล
- ๓.๘ ไม่เป็นผู้ได้รับเอกสิทธิ์หรือความคุ้มกัน ซึ่งอาจปฏิเสธไม่ยอมขึ้นศาลไทย เว้นแต่รัฐบาลของผู้ยื่นข้อเสนอได้มีคำสั่งให้สละเอกสิทธิ์และความคุ้มกันเช่นนั้น
- ๓.๙ ผู้เสนอราคาต้องมีผลงานก่อสร้างประเภทเดียวกันกับงานที่ประกวดราคาจ้างก่อสร้างในวงเงินไม่เกินร้อยละ ๕๐ ของวงเงินที่จะจ้างหรือวงเงินราคากลาง และมีผลงานที่เป็นคู่สัญญาโดยตรงกับหน่วยงานของรัฐ หรือหน่วยงานเอกชนที่ องค์การบริหารส่วนตำบลนาเลียง



เอกสารที่ ๕๖ / ๒๕๖๕
ผู้รับจ้าง
ผู้รับจ้าง

๓.๑๐ หากผู้เสนอราคาเป็นผู้ประกอบการวิสาหกิจขนาดกลางและขนาดย่อม (SMEs) ตามรายการสินค้าที่มีชื่อตามที่สำนักงานส่งเสริมวิสาหกิจขนาดกลางและขนาดย่อมได้ขึ้นบัญชีไว้ ซึ่งพัสดุดังกล่าวตรงตามความต้องการขององค์การบริหารส่วนตำบลหนองปากโลง ให้แนบสำเนาใบขึ้นทะเบียนผู้ประกอบการวิสาหกิจขนาดกลางและขนาดย่อม (SMEs) ในขณะยื่นเสนอราคา

๔. แบบรูปรายการงานก่อสร้าง

แบบรูปรายการ โครงการก่อสร้างระบบประปาหมู่บ้าน หมู่ที่ ๑๒ บ้านทุ่งตะวัน ทอดถึงเหล็กทรงเหลี่ยม ขนาดความจุไม่น้อยกว่า ๑๒ ลบ.ม. ตามแบบมาตรฐานก่อสร้างระบบประปาบาดาลขนาด ๑๒ ลบ.ม. กรมทรัพยากรน้ำบาดาล จำนวนเงิน ๕๐๐,๐๐๐.๐๐ บาท (ห้าแสนบาทถ้วน) ให้เป็นไปตามแบบแปลน โดยคณะกรรมการจัดทำแบบรูปรายการงานก่อสร้าง ที่ได้ผ่านการเห็นชอบจากหัวหน้าหน่วยงานของรัฐแล้ว

๕. ข้อกำหนดการใช้พัสดุที่ผลิตในประเทศ

พัสดุประเภทวัสดุหรือครุภัณฑ์ที่ใช้ในงานก่อสร้างต้องเป็นพัสดุที่ผลิตภายในประเทศ ตามเงื่อนไขดังนี้

๕.๑ วัสดุหรือครุภัณฑ์ที่ใช้ในงานก่อสร้างต้องเป็นพัสดุที่ผลิตภายในประเทศไม่น้อยกว่าร้อยละ ๖๐ ของมูลค่าพัสดุที่จะใช้ในงานก่อสร้างทั้งหมดตามสัญญา

๕.๒ เหล็กที่ใช้ในงานก่อสร้างต้องใช้เหล็กที่ผลิตภายในประเทศไม่น้อยกว่าร้อยละ ๙๐ ของปริมาณเหล็กที่ต้องใช้ทั้งหมดตามสัญญา

๖. พื้นที่ดำเนินการ

หมู่ที่ ๑๒ บ้านทุ่งตะวัน ตำบลนาเลียง อำเภอนาแก จังหวัดนครพนม

๗. ระยะเวลาดำเนินการ

ดำเนินการก่อสร้างให้แล้วเสร็จภายใน ๖๐ วัน นับถัดจากวันลงนามในสัญญา

๘. เงื่อนไขการชำระเงิน

งวดที่ ๑ (งวดเดียว) เป็นจำนวนเงินในอัตราร้อยละ ๑๐๐ ของค่าจ้างเมื่อผู้รับจ้างได้ปฏิบัติงานแล้วเสร็จตามแบบรูปรายการงานก่อสร้าง



เอกสารนี้จัดทำขึ้นที่ ๑๑๖/๒๕๕๕
 ผู้ว่าจ้าง
 ผู้รับจ้าง

๙. การปรับราคาค่างานก่อสร้าง

การปรับราคาค่างานก่อสร้าง ตามเงื่อนไข หลักเกณฑ์ สูตรและวิธีการคำนวณที่ใช้กับสัญญาแบบปรับราคาได้ตามมติคณะรัฐมนตรี เมื่อวันที่ ๒๒ สิงหาคม ๒๕๓๒ เรื่องการพิจารณาช่วยเหลือผู้ประกอบการอาชีพงานก่อสร้าง ตามหนังสือสำนักเลขาธิการคณะรัฐมนตรี ที่ นร ๐๒๐๓/ว ๑๐๙ ลงวันที่ ๒๔ สิงหาคม ๒๕๓๒

๑๐. วงเงินในการจัดจ้าง

ภายในวงเงินงบประมาณ ๕๐๐,๐๐๐.๐๐ บาท (-ห้าแสนบาทถ้วน-)

๑๑. ผู้รับผิดชอบโครงการ

กองช่าง องค์การบริหารส่วนตำบลนาเลียง อำเภอนาแก จังหวัดนครพนม

คณะกรรมการจัดทำแบบรูปรายการงานก่อสร้างถนน โครงการก่อสร้างระบบประปาหมู่บ้าน หมู่ที่ ๑๒ บ้านทุ่งตะวันตก ตำบลนาเลียง อำเภอนาแก จังหวัดนครพนม ได้ตรวจสอบแล้ว

(ลงชื่อ) ประธานกรรมการ

(นางสาวพิตดา วงศ์ราชา)

นักทรัพยากรบุคคลชำนาญการ

(ลงชื่อ) กรรมการ

(นายพิภพ บัวชุม)

นายช่างโยธาชำนาญงาน

(ลงชื่อ) กรรมการ

(นายภาสกร คัดถาวร)

นายช่างไฟฟ้าปฏิบัติงาน



เอกสารที่ ๔๖, ๒๕๕
ผู้ว่าจ้าง
ผู้รับจ้าง



แบบรูปรายการก่อสร้าง
โครงการก่อสร้างระบบประปาหมู่บ้าน หมู่ที่ 12 บ้านทุ่งตะวัน
หอดังเหล็กทรงเหลี่ยม ขนาดความจุไม่น้อยกว่า 12 ลบ.ม.
ตามแบบมาตรฐานก่อสร้างระบบประปาบาดาลขนาด 12 ลบ.ม. กรมทรัพยากรน้ำบาดาล

คณะกรรมการจัดทำแบบรูปรายการก่อสร้าง

คำสั่ง ๕๗๖/๒๕๖๕
ลงวันที่ ๑๕ ต.ค. ๒๕๖๕

1.
2.
3.



สถานที่ก่อสร้าง

หมู่ที่ 12 บ้านทุ่งตะวัน ตำบลนาเลียง
อำเภอนาแก จังหวัดนครพนม

ค่าก่อสร้าง ๕๖,๒๕๖
เอกสารสัญญาเลขที่ ๕๖/๒๕๖๕

ผู้ว่าจ้าง
ผู้รับจ้าง
วันที่ ๕ ต.นาแก อ.นาแก จ.นครพนม

๕๖๐๐
๕๖๐๐

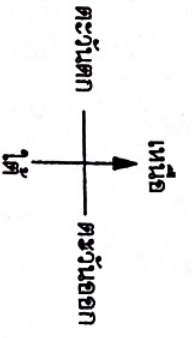

สถานที่ตั้งโครงการก่อสร้างระบบประปาหมู่บ้าน หมู่ที่ 12 ตำบลชุมพวง
 ตำบลชุมพวง อำเภอเมือง จังหวัดนครราชสีมา 32000 กรมการศึกษาดูงาน
 คณะเกษตรศาสตร์ มหาวิทยาลัยเทคโนโลยีพระจอมเกล้าพระนครเหนือ



คณะกรรมการจัดทำแบบรายละเอียดการงานก่อสร้าง

คำสั่ง ๕๗๙/๒๕๖๕

ลงวันที่ ๑๕ มี.ย. ๒๕๖๕

1. 
2. 
3. 



เกษตรศึกษาเขตที่ ๕๖ / ๖๕๖๕
 อำเภอเมือง จังหวัดนครราชสีมา

109 ม.๖
 ๖๕๖๕
 ๖๕๖๕



คณะกรรมการจัดทำแบบรายละเอียด

โครงการก่อสร้างระบบประปาหมู่บ้าน
 หมู่ที่ 12 ตำบลชุมพวง อำเภอเมือง จังหวัดนครราชสีมา

นาย 
 หมู่ที่ 12 ตำบลชุมพวง อำเภอเมือง จังหวัดนครราชสีมา

นาย 
 อำเภอเมือง จังหวัดนครราชสีมา

นาย 
 อำเภอเมือง จังหวัดนครราชสีมา

นาย 
 อำเภอเมือง จังหวัดนครราชสีมา

นาย 
 อำเภอเมือง จังหวัดนครราชสีมา

นาย 
 อำเภอเมือง จังหวัดนครราชสีมา

นาย 
 อำเภอเมือง จังหวัดนครราชสีมา

นาย 
 อำเภอเมือง จังหวัดนครราชสีมา

จำนวนหน้า	หน้า	1
-----------	------	---



แบบก่อสร้างระบบประปาบาดาลขนาด 12 ลบ.ม. และระบบปรับปรุงคุณภาพน้ำบาดาล
 โครงการสำรวจและพัฒนาแหล่งน้ำบาดาลเพื่อสนับสนุนระบบน้ำดื่มสะอาดให้กับโรงเรียนทั่วประเทศ
 ประจำปีงบประมาณ 2552

ดำเนินการโดย

สำนักพัฒนาน้ำบาดาล กรมทรัพยากรน้ำบาดาล
 กระทรวงทรัพยากรธรรมชาติและสิ่งแวดล้อม

คณะกรรมการจัดทำแบบรายการงานก่อสร้าง

- คำสั่ง
 ลงวันที่ ๑๕ พ.ค. ๒๕๕๒
1.
 2.
 3.



เอกสารสัญญาเลขที่ ๔๖/๒๕๐๕
 ทำที่ กทม. ๑๕/๑๒/๕๕
 ผู้ว่าจ้าง
 ผู้รับจ้าง
 109 หมู่ที่ 5 ต.บ้านใหม่ อ.นครพนม จ.นครพนม
 0-4257-1570

รายการประกอบแบบพอดังเหล็ก

ลำดับ	รายการ	จำนวน	วัสดุที่ใช้	ขนาด
1	แผ่นเหล็ก	1	mild steel	หนา 9.00 มม.
2	แผ่นเหล็ก	1	mild steel	หนา 6.00 มม.
3	แผ่นเหล็ก	1	mild steel	หนา 4.50 มม.
4	แผ่นเหล็ก	1	mild steel	หนา 4.50 มม.
5	แผ่นเหล็ก	1	mild steel	หนา 4.50 มม.
6	ท่อเหล็ก	1	มอก.277-2532 ประเภท 2	ขนาดระบุ 65
7	ประตูป้องกันแมลงสัตว์กัด	1		13 มม.
8	สายทองแดง	1	copper	Ø 25 มม.
9	ทางคนเข้า - ออก	1	mild steel	หนา 6.00 มม.
10	หน้าแปด	1	mild steel	หนา 9.00 มม.
11	หน้าแปด	1	mild steel	หนา 9.00 มม.
12	เหล็กเส้นกลม	2	hot - rolled steel bars	Ø 16 มม.
13	รูเหล็ก "1"	6	mild steel	หนา 4.50 มม.
14	รูเหล็ก "2"	81	mild steel	หนา 6.00 มม.
15	บันไดเหล็ก	2	mild steel	FB 6 x 50 มม.
16	บันไดเหล็ก	2	mild steel	FB 6 x 50 มม.
17	เหล็กเส้นกลม	14	hot - rolled steel bars	Ø 16 มม.
18	เหล็กเส้นกลม	28	hot - rolled steel bars	Ø 16 มม.
19	ทางคนเข้า - ออก	1	mild steel	หนา 3.00 มม.
คณะกรรมการจัดทำแบบสรุปรายการงานก่อสร้าง				หนา 3.00 มม.
20	คำสั่ง	2	mild steel	หนา 3.00 มม.
21	สกรู	2	mild steel	หนา 3.00 มม.
22	ราวกันตก	1	steel round pipe	Ø 25 มม.
23	ท่อเหล็ก	1	galvanized steel	ขนาดระบุ 65

ลำดับ	รายการ	จำนวน	วัสดุที่ใช้	ขนาด
25	ข้อต่อเหล็ก	1	galvanized steel	ขนาดระบุ 25
26	ข้อต่อเหล็ก	1	galvanized steel	ขนาดระบุ 50
27	ข้อต่อเหล็ก	1	galvanized steel	ขนาดระบุ 50
28	ข้อต่อเหล็ก	1	galvanized steel	ขนาดระบุ 20
29	ท่อเหล็ก	1	มอก.277-2532 ประเภท 2	ขนาดระบุ 20
30	ท่อพีวีซี	1	มอก.17-2532 ชั้นคุณภาพ 8.5	Ø 65 มม.
31	ท่อพีวีซี	1	มอก.17-2532 ชั้นคุณภาพ 13.5	Ø 25 มม.
32	ท่อเหล็ก	1	มอก.277-2532 ประเภท 2	ขนาดระบุ 50
33	ท่อเหล็ก	1	มอก.277-2532 ประเภท 2	ขนาดระบุ 50
34	ท่อเหล็ก	1	มอก.277-2532 ประเภท 2	ขนาดระบุ 50
35	ท่อเหล็กขนาดภายนอก 180°	1	steel round pipe	Ø 25 มม.
36	ข้อต่อ 90°	1	galvanized steel	ขนาดระบุ 25
37	ข้อต่อ 90°	1	galvanized steel	ขนาดระบุ 50
38	เชือกข้อทำ	1	copper	Ø 20 มม.
39	เชือกข้อทำทองเหลือง	1		Ø 50 มม.
40	ประตูป้องกันแมลงสัตว์กัด	1		Ø 50 มม.
41	แผ่นทองแดง	1	copper	Ø 15 x 1800 มม.
42	ปะกั้นยาง	1	rubber	หนา 6.00 มม.
43	สลักเกลียว / แม่เหล็ก	20		Ø 16 มม.
44	สลักเกลียว / แม่เหล็ก	2		Ø 16 มม.
45	ประตูป้องกันแมลงสัตว์กัด	1		Ø 65 มม.
46	ข้อต่อร่วม(ยูนิแม)	1	galvanized steel	ขนาดระบุ 50
47	ข้อต่อร่วม(ยูนิแม)	1	galvanized steel	ขนาดระบุ 65



เอกสารลับหมายเลขที่ 46/2565
 1. ผู้ว่าจ้าง
 2. ผู้รับจ้าง

Logo of the Ministry of Natural Resources and Environmental Conservation, Thailand.

กรมทรัพยากรธรรมชาติและสิ่งแวดล้อม
 กระทรวงทรัพยากรธรรมชาติและสิ่งแวดล้อม
 100 ถนนวิภาวดีรังสิต
 แขวงจตุจักร เขตจตุจักร กรุงเทพมหานคร 10240

ฉบับที่: 2565

ชื่อเรื่อง: ...

วันที่: ...

เลขที่: ...

ภาค: ...

จังหวัด: ...

อำเภอ: ...

ตำบล: ...

เลขที่โฉนดที่ดิน: ...

พื้นที่: ...

ประเภท: ...

จำนวนหน้า: 1

จำนวนหน้าทั้งหมด: 1

จำนวนหน้าทั้งหมด: 8



มหาวิทยาลัยเทคโนโลยีพระจอมเกล้าธนบุรี
กรมส่งเสริมการเกษตร

โครงการ
การพัฒนาระบบชลประทาน
และระบบบำบัดน้ำเสีย
ในพื้นที่เกษตรกรรม
และชุมชนเมือง

ฉบับร่าง (1) 2552

หน่วยงาน
สำนักชลประทานที่ 12

ชื่อแบบ
แบบแปลน

สาขาแบบ
วิศวกรรมโยธา

กรมส่งเสริมการเกษตร
กรมชลประทาน

ขนาด
A3

ฉบับร่าง

โครงการ
ชลประทาน

ฉบับร่าง

วันที่
12 ม.ค.

มาตราส่วน

รายการแก้ไข

ชื่อ
วันที่
ชื่อ

แบบหมายเลข 1
แผ่นที่ 2

จำนวนแผ่นทั้งหมด
6

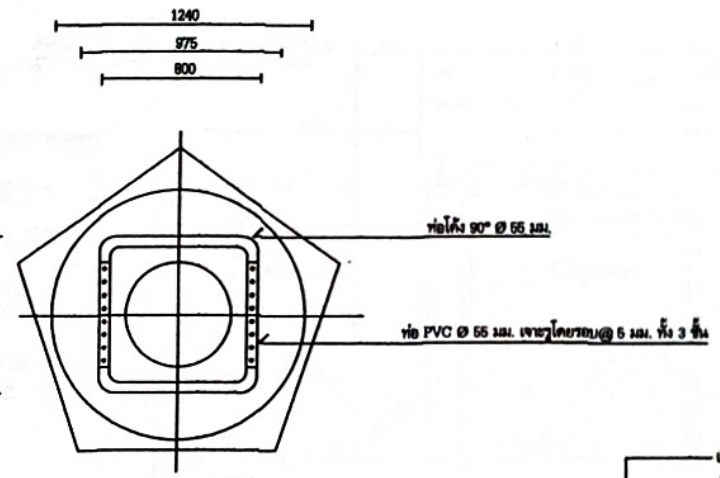
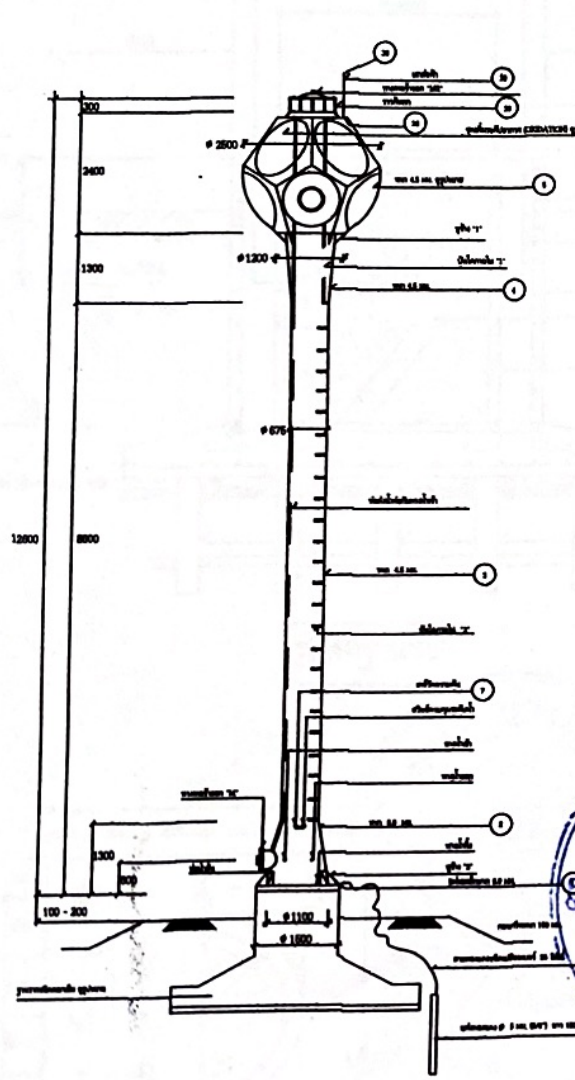

แปลนชุดเพิ่มระดับอากาศ

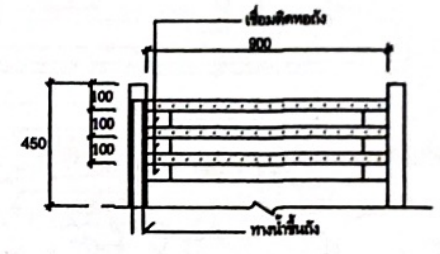

รูปด้านข้าง

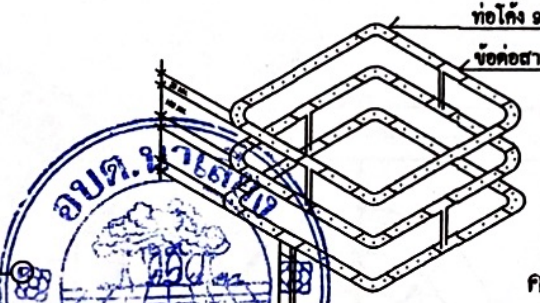

ขยาย

ท่อถังเหล็กเก็บน้ำ ขนาด 12 ลบ.ม.



เอกสารสัญญาเลขที่ 46, 2552
ผู้ว่าจ้าง
ผู้รับจ้าง

109 หมู่ 5 ต.นาแก อ.นาแก จ.นครพนม
0-4257 1570

คณะกรรมการจัดทำแบบรายการงานก่อสร้าง

คำสั่ง

ลงวันที่

- 1.
- 2.
- 3.

กรมชลประทาน สำนักงานชลประทานที่ ๑ จังหวัดนนทบุรี	
ประเภทงาน	ประปา
หน่วยงาน	สำนักงานชลประทานที่ ๑
(ชื่อคน)	นาย ชัยวัฒน์
ตำแหน่ง	วิศวกร
ชื่อผู้จัดทำแบบ	นาย ชัยวัฒน์
ตำแหน่งผู้จัดทำแบบ	วิศวกร
ชื่อผู้ตรวจสอบแบบ	นาย ชัยวัฒน์
ตำแหน่งผู้ตรวจสอบแบบ	วิศวกร
ชื่อผู้รับแบบ	นาย ชัยวัฒน์
ตำแหน่งผู้รับแบบ	วิศวกร
ชื่อผู้ควบคุมงาน	นาย ชัยวัฒน์
ตำแหน่งผู้ควบคุมงาน	วิศวกร
ชื่อผู้ดำเนินการ	นาย ชัยวัฒน์
ตำแหน่งผู้ดำเนินการ	วิศวกร
ชื่อผู้ให้เงิน	นาย ชัยวัฒน์
ตำแหน่งผู้ให้เงิน	วิศวกร
ชื่อผู้รับเงิน	นาย ชัยวัฒน์
ตำแหน่งผู้รับเงิน	วิศวกร

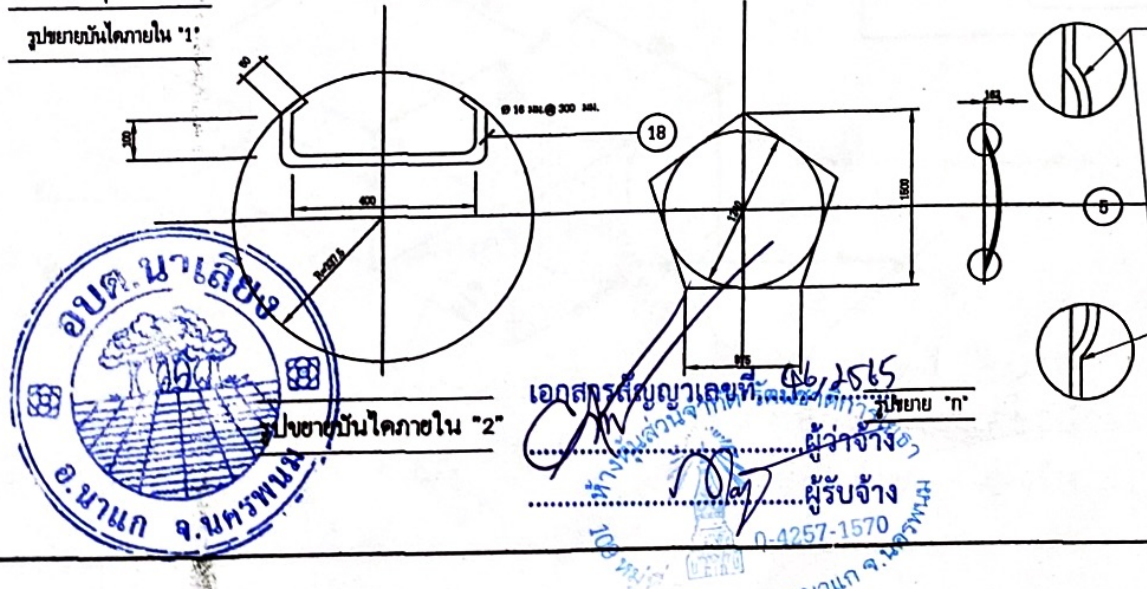
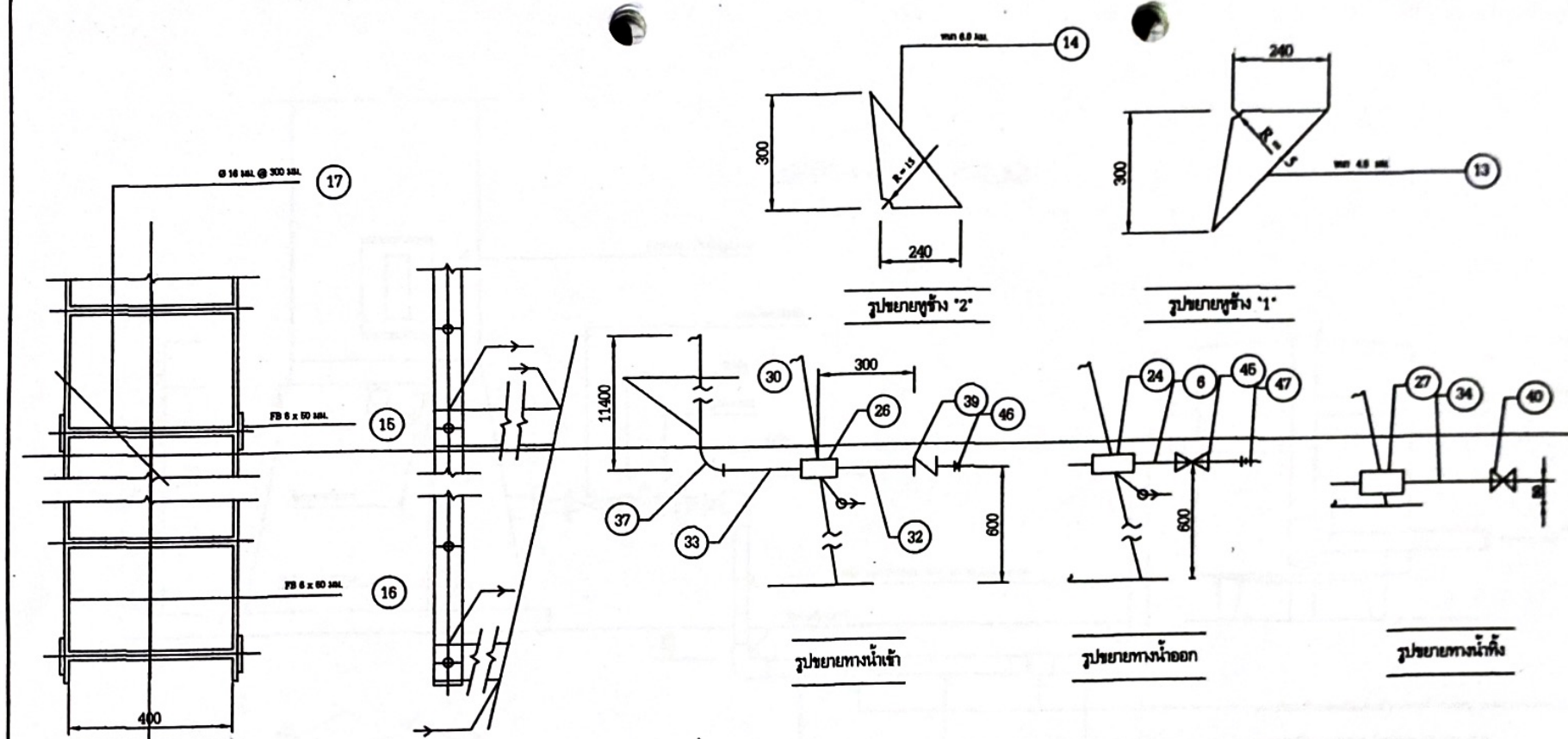

คณะกรรมการจัดทำแบบรายการงานก่อสร้าง
 ดำเนินการโดย *(Signature)*
 ลงวันที่ ๑๐/๐๖/๒๕๖๕
 1. *(Signature)*
 2. *(Signature)*
 3. *(Signature)*



เอกสารสัญญาเลขที่ ๑๖/๒๕๖๕
 ๑-๔๒๕๗-๑๕๗๐
 ผู้ว่าจ้าง
 ผู้รับจ้าง
 ๑-๔๒๕๗-๑๕๗๐
 อ.นนทบุรี จ.นนทบุรี



กรมการมาตรฐานและ
การวัด

โครงการ
การวัดและสอบเทียบ
การวัดความดัน
ความดันสถิต

เลขที่โครงการ 253

หน่วยงาน
สถาบันมาตรวิทยา

ที่ตั้ง
เขต บางเขน

พ.ร.บ.มาตรวิทยา
ฉบับที่ 18 พ.ศ. 2511

คณะกรรมการมาตรวิทยา
แห่งชาติ

คณะกรรมการ
มาตรวิทยา

เลขที่
253

ประเภท
การวัด

ชนิด
การวัด

ผู้
ดำเนินการ

เลขที่
การวัด

ประเภท
การวัด

วันที่
รวม

เลขที่
การวัด

เลขที่
การวัด

เลขที่
การวัด

เลขที่
การวัด

เลขที่
การวัด

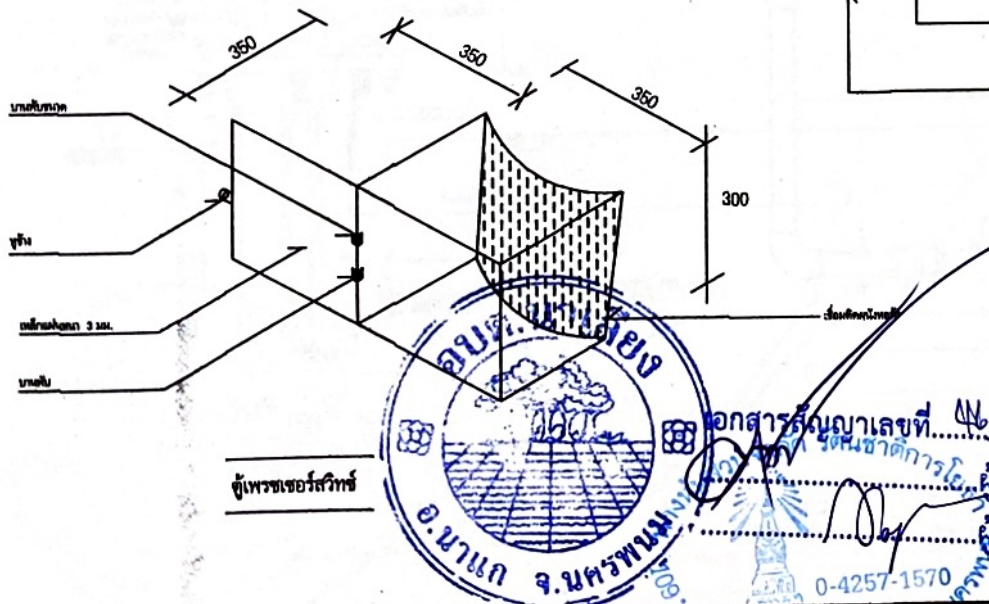
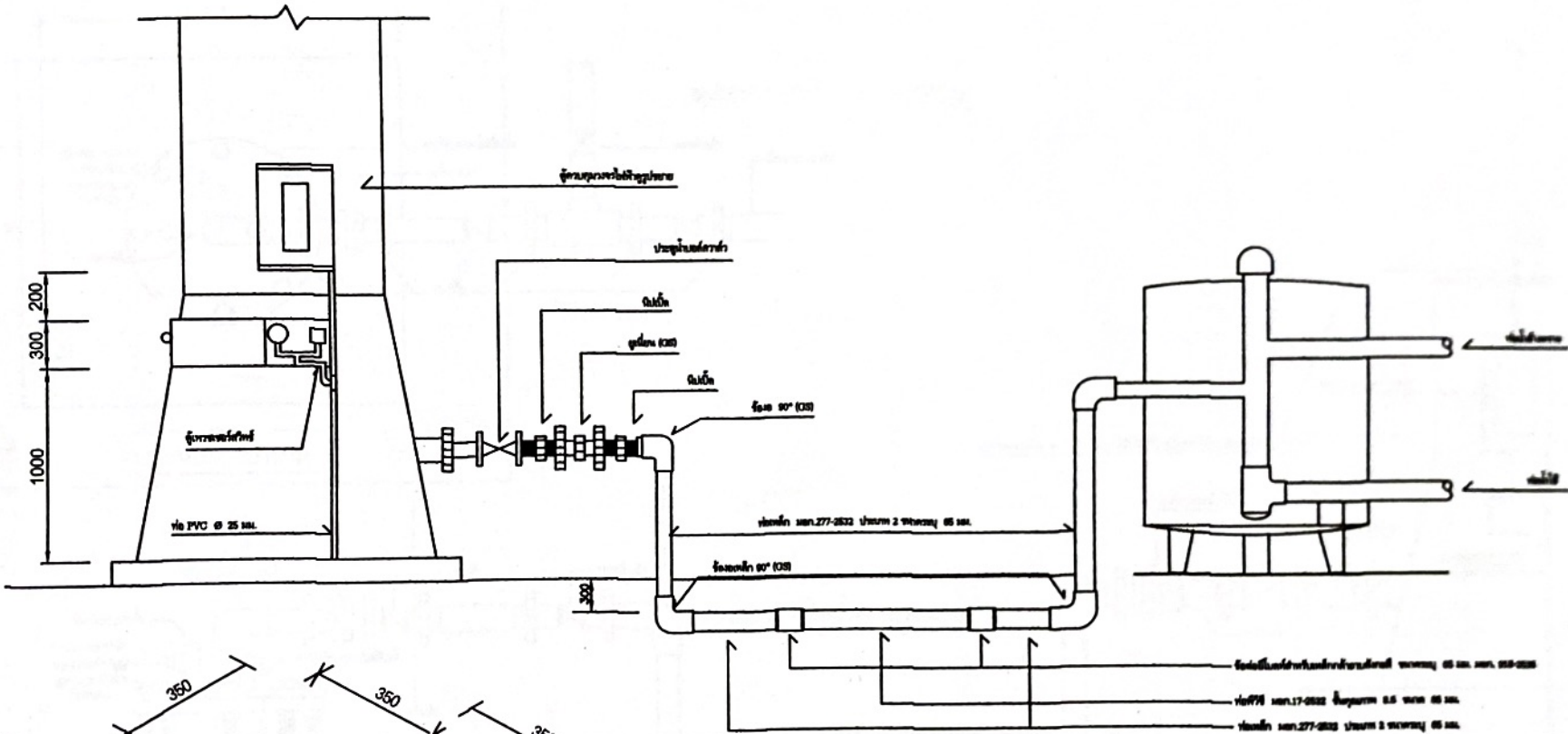

คณะกรรมการจัดทำแบบรายการวงนก่อสร้าง
คำสั่ง
ลงวันที่ ๒๕ ๖๖ ๖๖
1.
2.
3.

เอกสารสัญญาเลขที่ 46/2536
ผู้ว่าจ้าง
ผู้รับจ้าง
0-4257-1570
5 ต.นาแก อ.นาแก จ.นครพนม

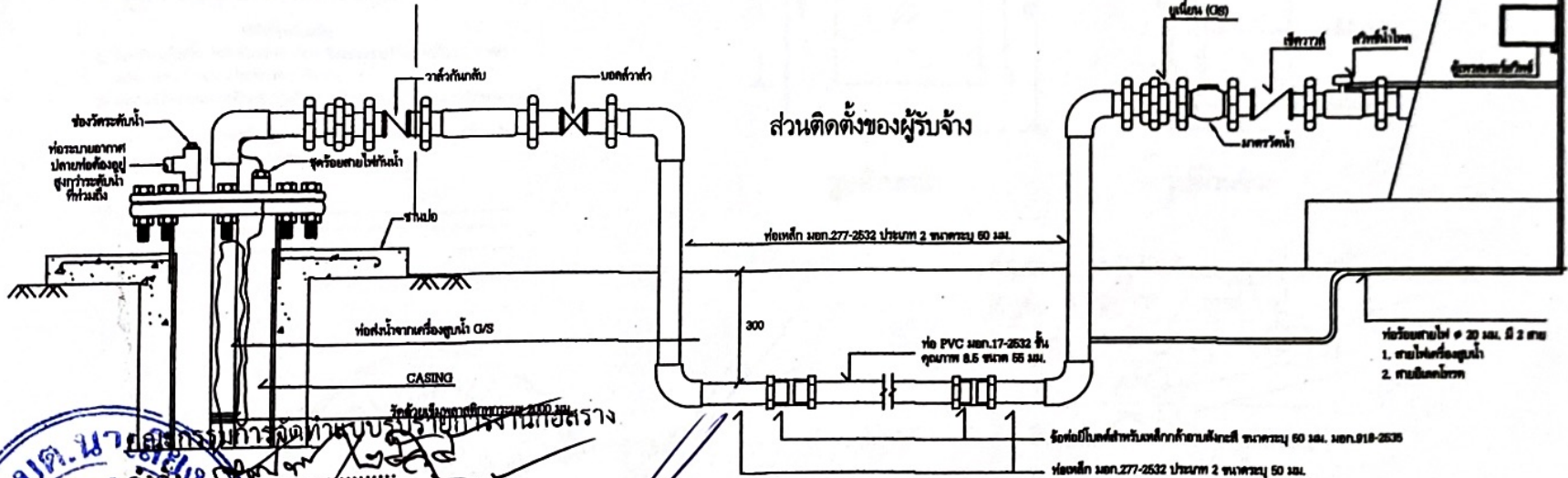
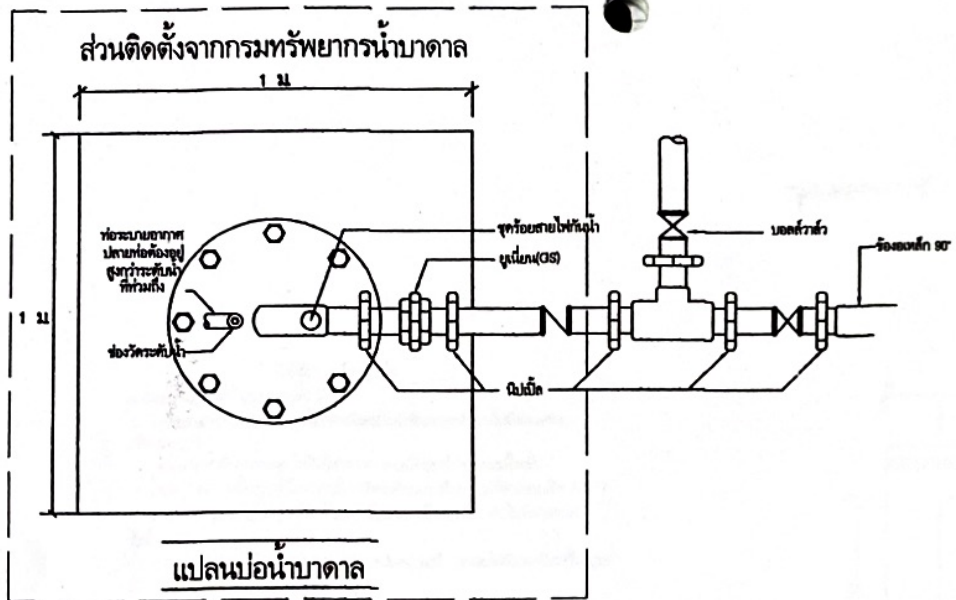

เอกสารนี้จัดทำขึ้นบนรูปถ่ายที่ส่งมา
 วันที่ ๒๐/๑๒/๒๕๖๕
 ผู้รับจ้าง

เอกสารนี้จัดทำขึ้นบนรูปถ่ายที่ส่งมา
 วันที่ ๒๐/๑๒/๒๕๖๕
 ผู้รับจ้าง

เอกสารนี้จัดทำขึ้นบนรูปถ่ายที่ส่งมา
 วันที่ ๒๐/๑๒/๒๕๖๕
 ผู้รับจ้าง

		
กรุงเทพมหานคร กรุงเทพมหานคร		
โครงการ	โครงการติดตั้งระบบ ระบบไฟฟ้าและระบบ ระบบประปา	
เลขที่โครงการ	๒๕๖๕	
หน่วยงาน	สำนักงานเขต นานา กรุงเทพมหานคร	
ชื่อแผน	แผนงาน ระบบประปา	
ประเภทแผน	แผนงาน ระบบประปา	
เลขที่แผน	๒๕๖๕	
ชื่อผู้รับผิดชอบ	นาย นานา	
ตำแหน่ง	นาย	
ชื่อผู้รับจ้าง	บริษัท นานา	
เลขที่สัญญา	๒๕๖๕	
ประเภทสัญญา	สัญญา	
วันที่สัญญา	วันที่	ปี
เลขที่บัญชี	๒๕๖๕	
จำนวนหน้า	หน้า ๒	หน้า ๑
จำนวนหน้าทั้งหมด	๓	

- วิธีใช้งานเครื่องสูบลม**
1. เปิดเบรกเกอร์ โดยการยกขึ้น (ON)
 2. เลือกการทำงานแบบธรรมดาโดยการมีคสวิทช์เลือกการทำงานไปที่ตำแหน่งเปิด (MAN)
- เครื่องสูบลมทำงานจนตลอดไฟสีเขียวสว่าง แอมป์มิเตอร์วัดกระแสไฟฟ้า
3. นำสิ่งซึ่งเปิดเครื่องสูบลมโดยการมีคสวิทช์เลือกการทำงานไปที่ตำแหน่งปิด (OFF)
 4. เลือกการทำงานแบบอัตโนมัติ โดยการมีคสวิทช์เลือกการทำงานไปที่ตำแหน่งอัตโนมัติ (AUTO) หลอดไฟสีแดงสว่างประมาณ 5-10 นาที หลอดไฟสีแดงดับเครื่องสูบลมพร้อมที่จะทำงานอัตโนมัติ
- สังเกต โวลต์มิเตอร์ และแอมป์มิเตอร์เวลาเครื่องสูบลมทำงาน

- วิธีแก้ไขเบื้องต้น**
1. โวลต์มิเตอร์ไม่ขึ้น ให้อัปเดตหรือรีเซ็ตสวิตช์เบรกเกอร์โดยการโยกลง (OFF) แล้วทำการเปลี่ยนฟิวส์ใหม่ขนาดไม่เกิน 2A
 2. หลอดไฟสีแดงสว่างหรือหลอดสว่างดับ (RESET) ที่โอเวอร์โหลดแมกเนติก
 3. หลอดไฟสีเขียวสว่างแต่เครื่องสูบลมไม่ทำงาน ให้อัปเดตฟิวส์ ถ้าโอเวอร์โหลดแมกเนติกได้กดรีเซ็ตแล้ว เครื่องสูบลมจะเริ่มทำงานได้ใหม่

แจ้งซ่อมรวมปรอท

บริษัท/ห้างร้าน.....
ที่อยู่.....
โทร.....

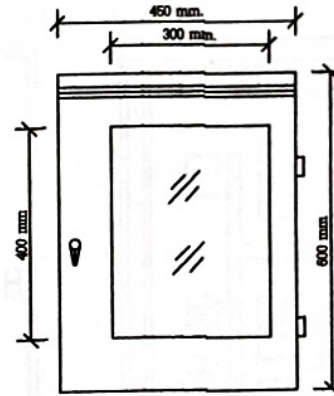

รูปด้านหน้า

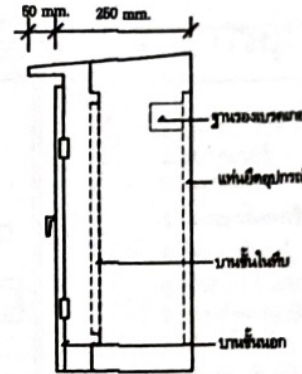

รูปด้านข้าง



เอกสารสัญญาเลขที่ 166/2565
ที่.....
ผู้ว่าจ้าง.....
ผู้รับจ้าง.....
0-4257-1570
109 หมู่ที่ 5 ต.นาแก อ.นาแก จ.นครพนม

คณะกรรมการจัดทำแบบปฏิบัติงานก่อสร้าง

คำสั่ง *[Signature]*

ลงวันที่ ๑๕-๑-๖๕๖๕

1. *[Signature]*
2. *[Signature]*
3. *[Signature]*

 หน่วยงานราชการ กรมส่งเสริมการค้าระหว่างประเทศ	
โครงการ
หน่วยงาน
เลขที่เอกสาร	2565
ชื่อเอกสาร
วันที่
สถานที่
ชื่อผู้จัดทำ
ตำแหน่ง
ชื่อผู้ตรวจสอบ
ตำแหน่ง
ชื่อผู้รับทราบ
ตำแหน่ง
ชื่อผู้จัดทำ
ตำแหน่ง
ชื่อผู้ตรวจสอบ
ตำแหน่ง
ชื่อผู้รับทราบ
ตำแหน่ง
เลขที่เอกสาร	หน้าที่ 2
จำนวนหน้าทั้งหมด	3

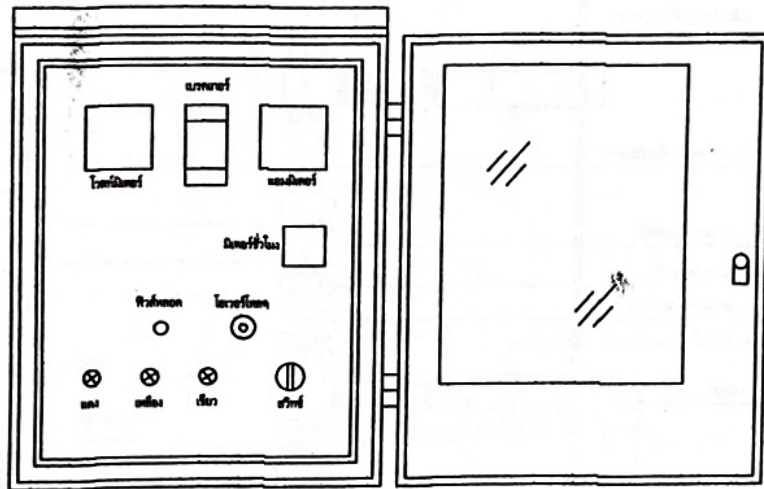

การวางอุปกรณ์หน้าตู้

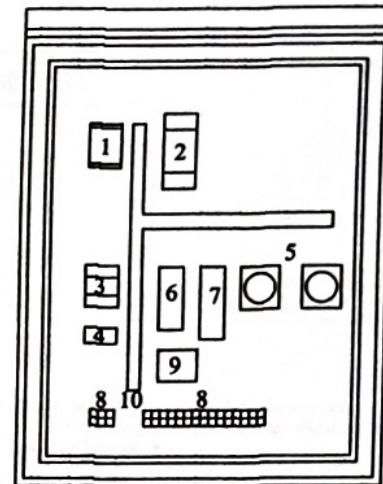

การวางอุปกรณ์ในตู้ควบคุม

รายการอุปกรณ์

1. อัลเตอร์โวลท์เตจรีเลย์
2. เบรกเกอร์
3. แมกเนติก
4. โอเวอร์โวลท์รีเลย์
5. โทเมอร์รีเลย์
6. รีเลย์คอปิเตอร์
7. สตาร์ทคอปิเตอร์
8. เทอร์มิสเตอร์
9. โพรเทกชันรีเลย์
10. รางเดินสายไฟ



เอกสารสัญญาเลขที่ 46/2553
ผู้ว่าจ้าง
ผู้รับจ้าง
4257-1570
วันที่ 5 ต.นาแก อ.นาแก จ.นครพนม

คณะกรรมการจัดทำแบบแปลนการงานก่อสร้าง

คำสั่ง

ลงวันที่

- 1.
- 2.
- 3.

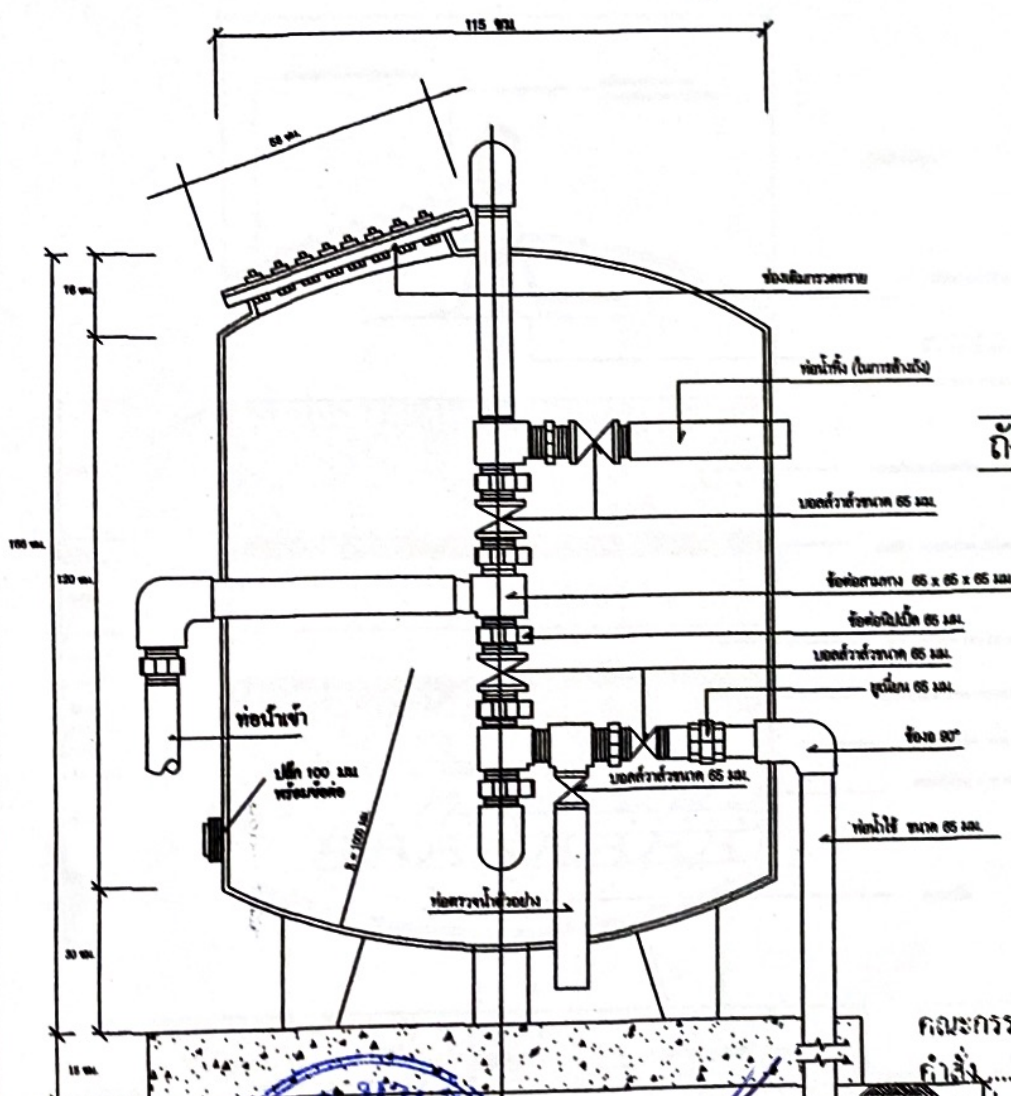

ถังกรอง

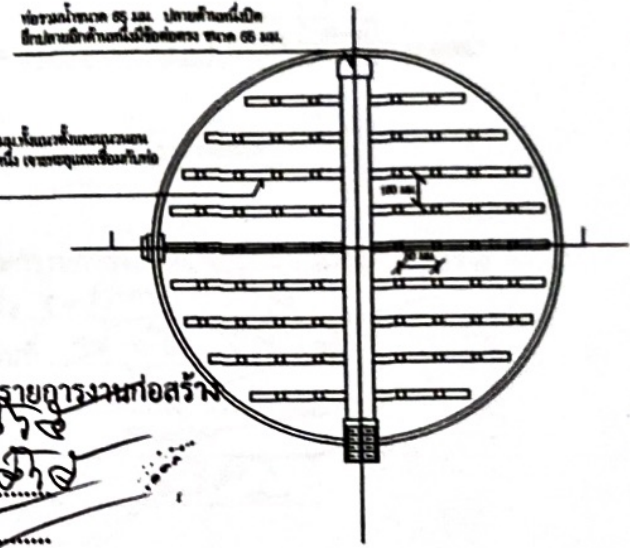
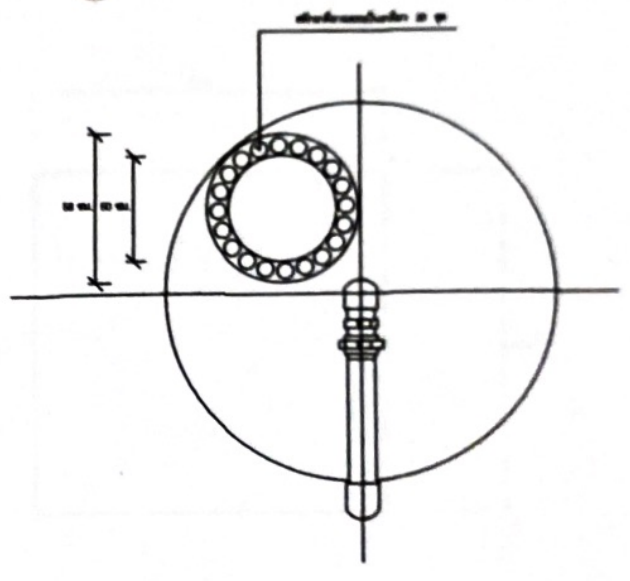

รูปตัด

คณะกรรมการจัดทำแบบรายละเอียดการก่อสร้าง
 ที่นั่ง
 ลงวันที่
 1.
 2.
 3.



เอกสารสัญญาเลขที่
 ผู้ว่าจ้าง
 ผู้รับจ้าง
 โทร. 0-467-1570
 อ.มหานคร ๑

โครงการ	
ประเภทโครงการ	
ชื่อโครงการ	
ก่อสร้าง	2002
ปีที่เริ่ม	
ปีที่สิ้นสุด	
ที่ตั้ง	
พื้นที่	
ขนาด	
ลักษณะ	
จำนวน	
ราคา	
วันที่	
เลขที่	
ชื่อ	
ตำแหน่ง	
ตำแหน่ง	
วันที่	
หน้า	1
จำนวนหน้าทั้งหมด	2



ภาควิชาวิศวกรรมสิ่งแวดล้อม
 มหาวิทยาลัยจุฬาลงกรณ์มหาวิทยาลัย

ชื่อวิชา
 ชื่อผู้เรียน
 ชั้นปี

ชื่ออาจารย์
 สาขาวิชา

ชื่อเรื่อง

ชื่อผู้จัดทำ

ชื่อเรื่อง

ชื่อเรื่อง

ชื่อเรื่อง

ชื่อเรื่อง

ชื่อเรื่อง

เลขที่เอกสาร 3 หน้า 2

จำนวนหน้าทั้งหมด 2

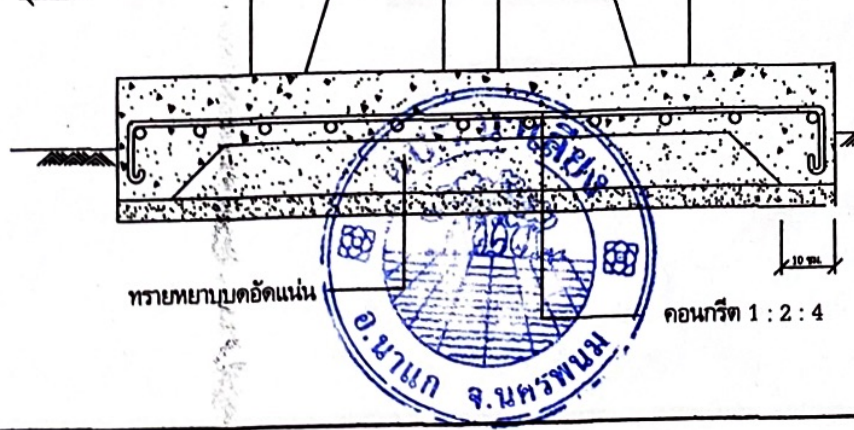
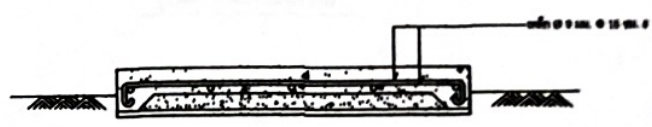
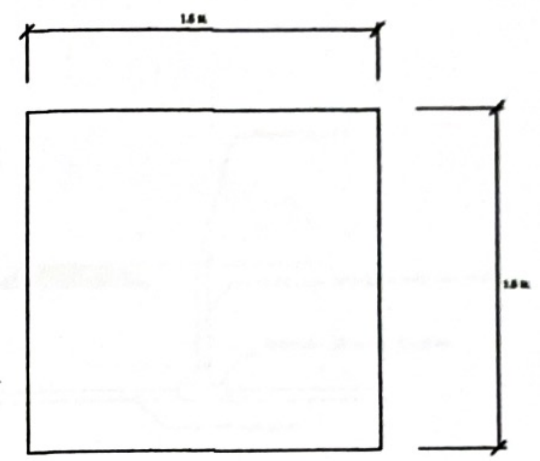
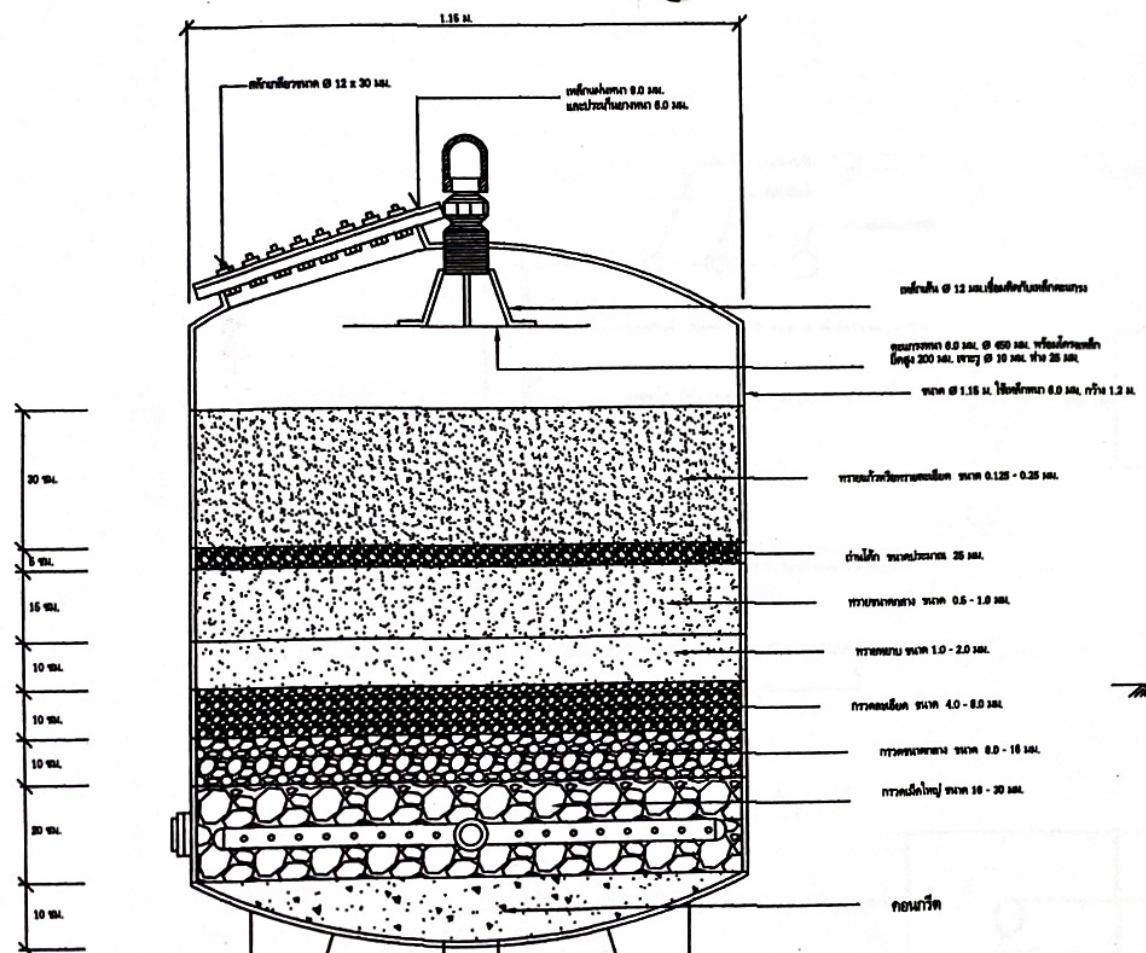

คณะกรรมการจัดทำแบบปรายการงานก่อสร้าง
 คำสั่ง
 ลงวันที่ ๑๖ มี.ค. ๖๐ ๒๕

1.
2.
3.

เอกสารที่
 ผู้ว่าจ้าง
 ผู้รับจ้าง
 0-257-1570



ต.นวกอ อ.นวกอ จ.นครพนม



กระทรวงศึกษาธิการ
กรมส่งเสริมการศึกษานอกระบบ
และตามอัธยาศัย

โครงการ
พัฒนาสื่อการเรียนการสอน
สำหรับโรงเรียน
ประถมศึกษาในชนบท
ที่มีโรงเรียนขนาดเล็ก

ฉบับที่ ๒๕๖

พฤษภาคม
๒๕๖๖

ศึกษา
ศูนย์วิจัย

ศรวิทย์
ศูนย์วิจัย

นางสาววิไลวรรณ
ผู้อำนวยการศูนย์วิจัย
ศึกษา
ศึกษา

นางสาว
วิไลวรรณ

นางสาว
วิไลวรรณ

นางสาว

นางสาว

หน้า
หน้า

หน้า
หน้า

หน้า ๔
หน้า ๑

หน้า ๑

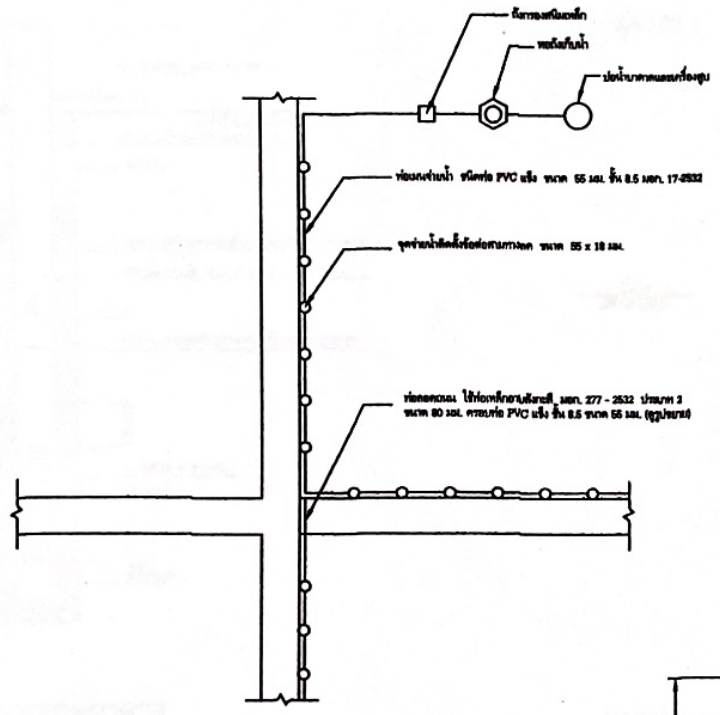

รูปแบบการวางท่อประปาจ่ายน้ำ

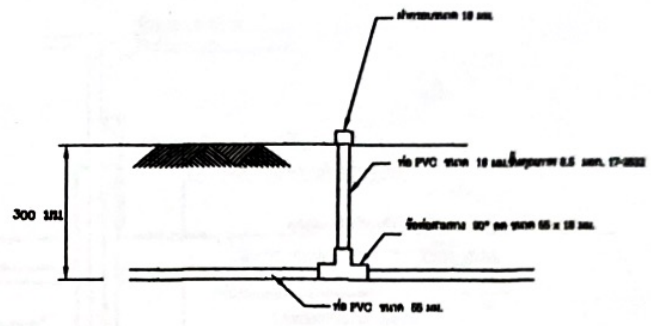

รูปตัดการฝังท่อประปาจ่ายน้ำ

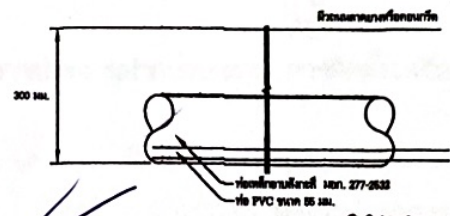

รูปขยาย



เอกสารต้นฉบับเลขที่ ๔๖/๒๕๖๖
ผู้ว่าจ้าง
ผู้รับจ้าง
0-4257-1570
๑๐/๒๕๖๖

คณะกรรมการจัดทำแบบรูปรายการงานก่อสร้าง

คำสั่ง

ลงวันที่

- 1.
- 2.
- 3.



องค์การบริหารส่วนตำบลนาเลียง

โดยสภา
ก่อสร้างอาคารแบบปรายการงานก่อสร้าง
หมู่ที่ 12 บ้านทุ่งละโว้

สถานที่
หมู่ที่ 12 บ้านทุ่งละโว้ ตำบลนาเลียง
อำเภอตาก จังหวัดน่าน

เขียนแบบ
นายพิชิต วัชรกุล
ตำแหน่ง วิศวกร

ตรวจแบบ
นายวิฑูรย์ ชัยโต
ตำแหน่ง วิศวกร

วิศวกร
นาย
ตำแหน่ง

เขียนซอง
นางศศิษา รัตนพงษ์
ตำแหน่ง วิศวกร

อนุมัติ
นายสุรชาติ เจริญ
ตำแหน่ง นายก อบต.นาเลียง

แบบเสร็จ

แบบแสดง
การขุดเจาะบ่อน้ำบาดาล

มาตราส่วน

วัน / เดือน / ปี
สิงหาคม 2565

จำนวนแผ่น 1 หน้า 1

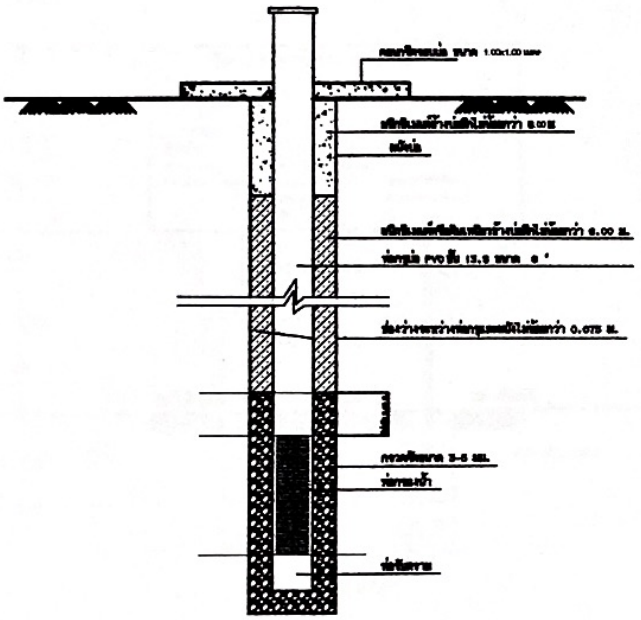

การขุดเจาะบ่อน้ำบาดาล

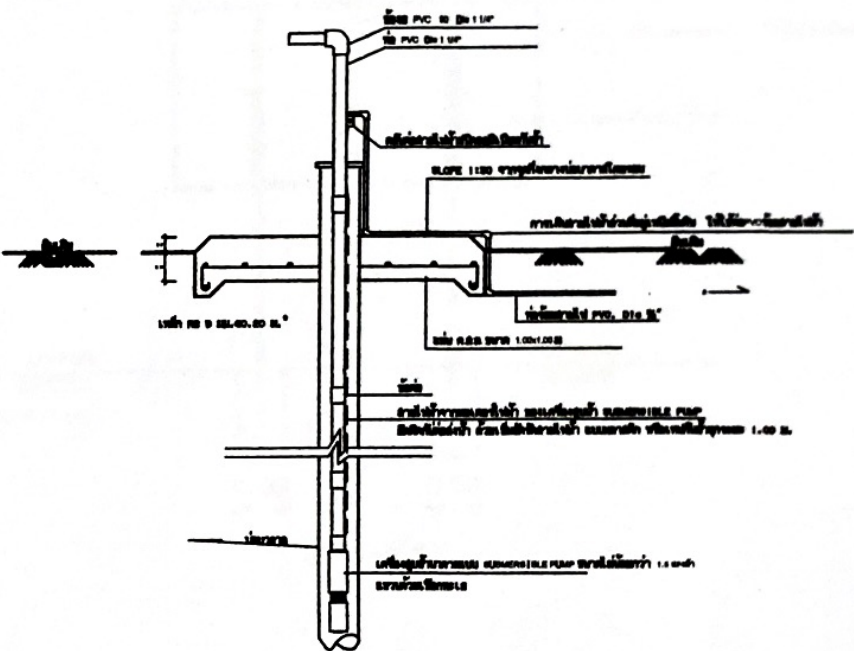

การประสานปากบ่อน้ำบาดาล การติดตั้งเครื่องสูบน้ำชนิดขีปนึ่ง

คณะกรรมการจัดทำแบบปรายการงานก่อสร้าง

คำสั่ง ส.ท.ท. 1/2565

ลงวันที่ 9 ค.ค. 2565

1. [Signature]
2. [Signature]
3. [Signature]



เอกสารสัญญาเลขที่ 46/2565
[Signature] นายก อบต.นาเลียง
[Signature] ผู้รับจ้าง

09 ม.ค. 5 ต. นานา อ. น่าน จ. น่าน
 0-4257-1570



องค์การบริหารส่วนตำบลนาเมือง

โครงการก่อสร้างระบบประปาหมู่บ้าน หมู่ที่ 12 บ้านทุ่งสว่าง

สถานที่ หมู่ที่ 12 บ้านทุ่งสว่าง ตำบลนาเมือง อำเภอหนองหาน จังหวัดอุดรธานี

เขียนแบบ นายวิชา ปัทม
ตำแหน่ง วิศวกร

ตรวจแบบ นายวิชา สวัสดิ์
ตำแหน่ง วิศวกร

วิศวกร นาย
ตำแหน่ง

เขียนจบ นางกัญญา ชินตอง
ตำแหน่ง วิศวกร

อนุมัติ นายสุรชาติ ธีรวัฒน์
ตำแหน่ง นายก อบต.นาเมือง

แบบเลขที่

แบบแสดง บัญชีโครงการ

มาตราส่วน 1:50

ฉบับ / เดือน / ปี สิงหาคม 2565

จำนวนแผ่น 1 / หน้าที่ 1

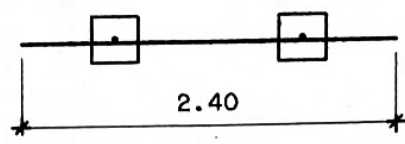
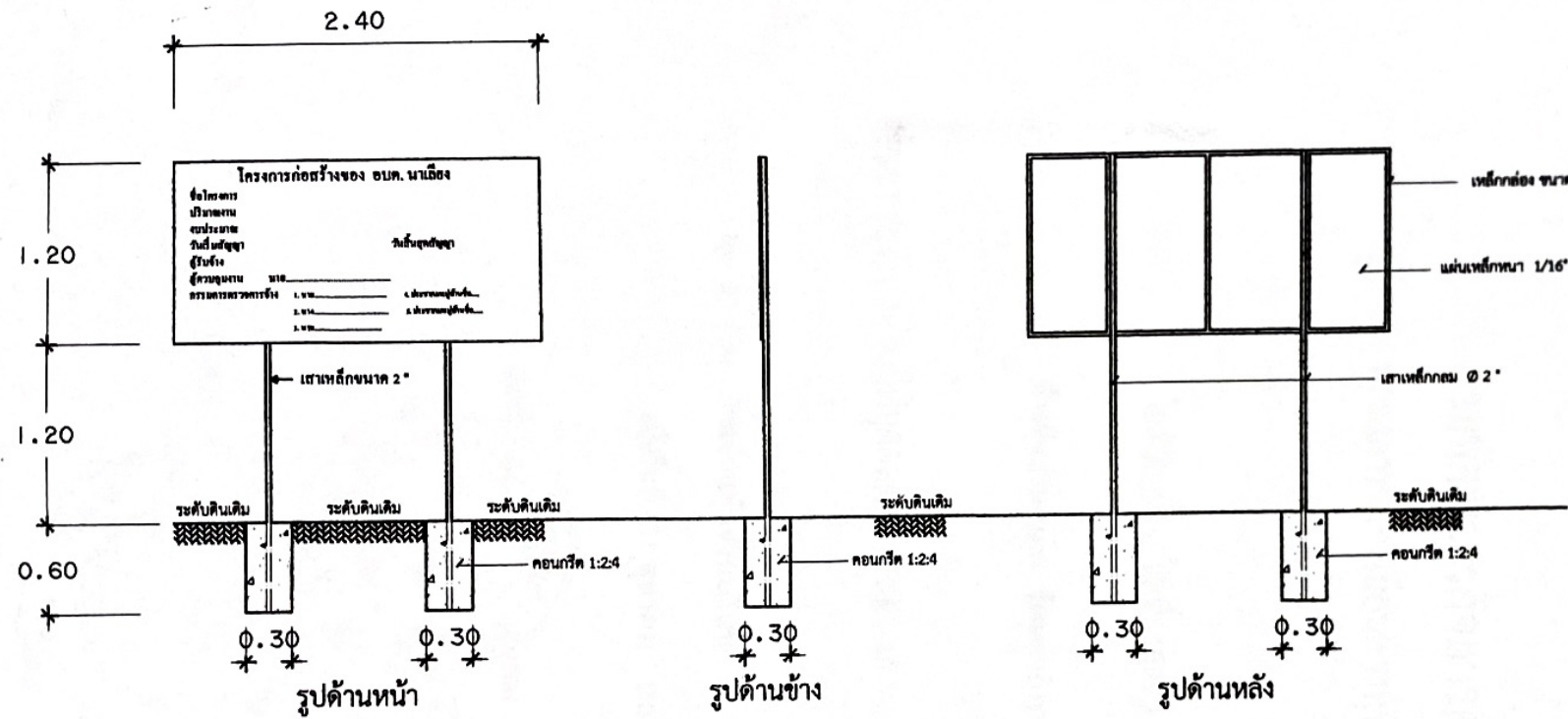

รูปแบบแปลน

รายละเอียดประกอบ แบบป้ายโครงการขององค์การบริหารส่วนตำบล

1. เสา พื้นป้ายทาสีเขียวทั้งสองด้าน ใช้สีน้ำมัน ก่อนทาสีจริงให้ทาสีกันสนิมก่อน 2 ครั้ง
2. ข้อความตัวอักษรสีขาว
3. เสา ติดตั้งทางสี่ก้าหนดตามความเหมาะสม ข้อความตามแบบที่กำหนดข้างบน
4. แผ่นเหล็ก ขนาด กว้าง 1.20 เมตร ยาว 2.40 เมตร
5. จุดติดตั้งป้ายโครงการกำหนดตามความเหมาะสม ให้สามารถมองเห็นชัดเจน

คณะกรรมการจัดทำแบบรูปรายละเอียด
 ศ.เส็ง ศ.เส็ง ปุณฺณ
 ลงวันที่ ๑๕ ส.ค. ๒๕๖๕
 1. [Signature]
 2. [Signature]
 3. [Signature]



เอกสารสัญญาเลขที่ ๒๖/๒๕๖๕
 ผู้ว่าจ้าง [Signature]
 ผู้รับจ้าง [Signature]

0-4257-1570
 5 ต.นาเมือง

ทะเบียนเลขที่ 048355000550



แบบ พค. 0401

กรมพัฒนาธุรกิจการค้า
ใบสำคัญแสดงการจดทะเบียนห้างหุ้นส่วนบริษัท

ใบสำคัญนี้ออกให้เพื่อแสดงว่า

ห้างหุ้นส่วนจำกัด รัตนชาติการโยธา

ได้จดทะเบียนเป็นนิติบุคคลตามประมวลกฎหมายแพ่งและพาณิชย์

ณ สำนักงานทะเบียนหุ้นส่วนบริษัท จังหวัดนครพนม

เมื่อวันที่ 31 ตุลาคม 2550

ออกให้ ณ วันที่ 31 ตุลาคม 2550



นายสุนทร สุนญาตเจริญ

ผู้อำนวยการ



เอกสารสำคัญเลขที่ 66/2550
ผู้ว่าจ้าง
ผู้รับจ้าง

ที่ 100922098501



สำนักงานทะเบียนหุ้นส่วนบริษัทกลาง
กรมพัฒนาธุรกิจการค้า กระทรวงพาณิชย์

หนังสือรับรอง

ขอรับรองว่าห้างหุ้นส่วนนี้ ได้จดทะเบียนเป็นนิติบุคคล ตามประมวลกฎหมายแพ่งและพาณิชย์
เมื่อวันที่ 31 ตุลาคม 2550 ทะเบียนนิติบุคคลเลขที่ 0483550000550

ปรากฏข้อความในรายการตามเอกสารทะเบียนนิติบุคคล ณ วันออกหนังสือนี้ ดังนี้

1. ชื่อห้างหุ้นส่วน ห้างหุ้นส่วนจำกัด รัตนชาติการโยธา

2. ผู้เป็นหุ้นส่วนของห้างหุ้นส่วน มี 2 คน ตามรายชื่อดังนี้

1. นายณัฐพงษ์ รัตนชาติประดิษฐ์

ลงทุนด้วย เงิน

จำนวน

2,950,000.00 บาท

2. นายกรพรหม รัตนชาติประดิษฐ์

ลงทุนด้วย เงิน

จำนวน

50,000.00 บาท

3. หุ้นส่วนผู้จัดการของห้างหุ้นส่วนนี้ มี 1 คน ตามรายชื่อดังนี้

1. นายณัฐพงษ์ รัตนชาติประดิษฐ์/

4. ข้อจำกัดอำนาจหุ้นส่วนผู้จัดการ มีดังนี้ ไม่มี/

5. สำนักงานใหญ่ ตั้งอยู่เลขที่ 109 หมู่ที่ 5 ตำบลนาแก อำเภอนาแก จังหวัดนครพนม/

6. วัตถุประสงค์ของห้างหุ้นส่วนนี้มี 29 ข้อ ดังปรากฏในสำเนาเอกสารแนบท้ายหนังสือรับรองนี้ จำนวน 2 แผ่น โดยมี
ลายมือชื่อนายทะเบียนซึ่งรับรองเอกสารเป็นสำคัญ

ออกให้ ณ วันที่ 4 เดือน สิงหาคม พ.ศ. 2565

(นางสาวไอล์สุดาวิชต์ หอมสมบัติ)

นายทะเบียน



เอกสารลับ เลขที่ 46/2565

ผู้ว่าจ้าง

ผู้รับจ้าง

คำเตือน : ผู้ใช้ควรตรวจสอบข้อความครบถ้วนหนังสือรับรองฉบับนี้ทุกครั้ง



กรมพัฒนาธุรกิจการค้า กระทรวงพาณิชย์
Department of Business Development
Ministry of Commerce

ก้าวสู่ประชา
สังคมดิจิทัล

Leading Business
Towards Digital
Transformation





ที่ 100922098501

สำนักงานทะเบียนหุ้นส่วนบริษัทกลาง
กรมพัฒนาธุรกิจการค้า กระทรวงพาณิชย์

หนังสือรับรอง

ข้อควรทราบ ประกอบหนังสือรับรอง ฉบับที่ 100922098501

1. นิติบุคคลนี้ได้ส่งงบการเงินปี 2564
2. หนังสือรับรองเฉพาะข้อความที่ห้าง/บริษัทได้นำมาจดทะเบียนไว้เพื่อผลทางกฎหมายเท่านั้น ข้อเท็จจริงเป็นสิ่งที่ควรหาไว้พิจารณาฐานะ
3. นายทะเบียนอาจเพิกถอนการจดทะเบียน ถ้าปรากฏว่าข้อความอันเป็นสาระสำคัญที่จดทะเบียน ไม่ถูกต้อง หรือเป็นเท็จ



เอกสารที่ถูกต้องเลขที่ 46, 3500

ผู้ว่าจ้าง
ผู้รับจ้าง



กรมพัฒนาธุรกิจการค้า กระทรวงพาณิชย์
Department of Business Development
Ministry of Commerce

ก้าวข้ามธุรกิจ
สู่ดิจิทัล

Leading Business
Towards Digital
Transformation



ว2

รายละเอียดวัตถุประสงค์

วัตถุประสงค์ทั่วไป

- (1) ซื้อ จัดหา รับ เช่า เช่าซื้อ กิจกรรมสิทธิ์ ครอบครอง ปรับปรุง ใช้ และการจัดการโดยประการอื่น ซึ่งทรัพย์สินใดๆ ตลอดจนดอกผลของทรัพย์สินนั้น
- (2) ขาย โอน จำนอง จำนำ แลกเปลี่ยน และจำหน่ายทรัพย์สินโดยประการอื่น
- (3) เป็นนายหน้า ตัวแทน ตัวแทนค่าต่างในกิจการและธุรกิจทุกประเภท เว้นแต่ในธุรกิจประกันภัย การหาสมาชิกให้สมาคม และการค้าหลักทรัพย์
- (4) กู้ยืมเงิน เบิกเงินเกินบัญชีจากธนาคาร นิติบุคคล หรือสถาบันการเงินอื่น และให้กู้ยืมเงินหรือให้เครดิตด้วยวิธีการอื่น โดยจะมีหลักประกันหรือไม่ก็ตาม รวมทั้งการรับ ออก โอน และสลักหลังตัวเงิน หรือตราสารที่เปลี่ยนมือได้อย่างอื่น เว้นแต่ในธุรกิจธนาคาร ธุรกิจเงินทุน และธุรกิจเครดิตฟองซิเอร์
- (5) ทำการจัดตั้งสำนักงานสาขาหรือแต่งตั้งตัวแทน ทั้งภายในและภายนอกประเทศ
- (6) เข้าเป็นหุ้นส่วนจำกัดความรับผิดชอบในห้างหุ้นส่วนจำกัด เป็นผู้ถือหุ้นในบริษัทจำกัด และบริษัทมหาชนจำกัด

วัตถุประสงค์ประกอบธุรกิจบริการ

- (7) ประกอบกิจการรับเหมาก่อสร้างอาคาร อาคารพาณิชย์ อาคารที่พักอาศัย สถานที่ทำการ ถนน สะพาน เขื่อน อุโมงค์ และงานก่อสร้างอย่างอื่นทุกชนิด รวมทั้งรับทำงานโยธาทุกประเภท
- (8) ประกอบกิจการโรงแรม กิตติาคาร บาร์ ไนท์คลับ
- (9) ประกอบกิจการขนส่งและขนถ่ายสินค้า และคนโดยสารทั้งทางบก ทางน้ำ ทางอากาศ ทั้งภายในประเทศ และระหว่างประเทศ รวมทั้งรับบริการนำของออกจากรถเรือตามพิธีศุลกากรและการจัดระวางการขนส่งทุกชนิด
- (10) ประกอบกิจการบริการจัดเก็บ รวบรวม จัดทำ จัดพิมพ์และเผยแพร่สถิติ ข้อมูลในทางเกษตรกรรม อุตสาหกรรม พาณิชยกรรม การเงิน การตลาด รวมทั้งวิเคราะห์และประเมินผลในการดำเนินธุรกิจ
- (11) ประกอบกิจการบริการทางด้านกฎหมาย ทางบัญชี ทางวิศวกรรม ทางสถาปัตยกรรม รวมทั้งกิจการโฆษณา
- (12) ประกอบธุรกิจบริการรับค้าประกันหนี้สิน ความรับผิด และการปฏิบัติตามสัญญาของบุคคลอื่น รวมทั้งรับบริการค้าประกันบุคคล ซึ่งเดินทางเข้ามาในประเทศหรือเดินทางออกไปต่างประเทศตามกฎหมายว่าด้วยคนเข้าเมือง กฎหมายว่าด้วยภาษีอากร และกฎหมายอื่น
- (13) ประกอบธุรกิจบริการรับเป็นที่ปรึกษาและให้คำแนะนำปัญหาเกี่ยวกับด้านบริหารงานพาณิชยกรรม อุตสาหกรรม รวมทั้งปัญหาการผลิตการตลาดและจัดจำหน่าย
- (14) ประกอบธุรกิจบริการรับเป็นผู้จัดการและดูแลผลประโยชน์ เก็บผลประโยชน์และจัดการทรัพย์สินให้บุคคลอื่น
- (15) ประกอบกิจการโรงพยาบาลเอกชน สถานพยาบาล ปรึกษาคนไข้และผู้ป่วยเจ็บ

รับทำการฝึกสอนและอบรมทางด้านวิชาการเกี่ยวกับการแพทย์ การอนามัย

- (16) ประกอบกิจการจัดสร้างและจัดจำหน่ายภาพยนตร์ โรงภาพยนตร์ และโรงมหรสพอื่น สถานที่ตากอากาศ สนามกีฬา สระว่ายน้ำ ไร่ส้ม
- (17) ประกอบกิจการให้บริการซ่อมแซม บำรุงรักษา ตรวจสอบ อัปเดต พ่นน้ำยาแก๊สน้ำสำหรับยานพาหนะทุกประเภท รวมทั้งบริการติดตั้ง ตรวจสอบ และแก้ไขอุปกรณ์ ป้องกันวินาศภัยทุกประเภท
- (18) ประกอบกิจการซักรีดเสื้อผ้า ตัดผม แต่งผม เสริมสวย
- (19) ประกอบกิจการรับจ้างถ่ายรูป ล้างอัดขยายรูป รวมทั้งเอกสาร
- (20) ประกอบกิจการสถานบริการอาบอบนวด
- (21) ประกอบกิจการประมูลเพื่อรับจ้างทำของ ตามวัตถุประสงค์ที่แนบมา ให้แก่บุคคล นิติบุคคล ส่วนราชการ และองค์การของรัฐ



เอกสารสัญญาเลขที่ 46/2565

ผู้ว่าจ้าง
ผู้รับจ้าง

วัตถุประสงค์ของ ห้างหุ้นส่วน/บริษัท นี้ มี -29- ข้อ ดังนี้

- (22) ประกอบกิจการรับจ้างขุดลอก กู คลอง ห้วย หนอง บึง สระน้ำ ถมโด ปรับ แก้ไขหน้าดิน ปรับสร้างภูมิทัศน์ จัดและตกแต่งสวน ปลูกและตัดแต่งต้นไม้ ตานมหาหญ้า ปลูกสร้างสวนป่า สวนไม้ และงานอย่างอื่นที่เกี่ยวข้องทุกประเภท
- (23) ประกอบกิจการผลิต จำหน่าย นำเข้าส่งออก สินค้าไอทีอุป สินค้าชุมชน สินค้าพื้นเมือง สินค้าเกษตรอินทรีย์ ข้าว พืช ผัก ผลไม้ ปลอดสารพิษ เครื่องดื่ม น้ำดื่ม อาหารสด อาหารแห้ง อาหารแช่แข็ง อาหารทะเลบรรจุกระป๋อง เครื่องกระป๋อง อาหารสำเร็จรูป อาหารสัตว์ ปุ๋ย ยาปราบศัตรูพืช น้ำตาล น้ำแร่ น้ำขอส เครื่องปรุงรสอาหาร และเครื่องอุปโภค เครื่องบริโภคอื่นๆทุกประเภท
- (24) ประกอบกิจการค้าส่งค้าปลีกทั้งในประเทศและต่างประเทศซึ่งสินค้า เครื่องใช้ไฟฟ้า คุรุภัณฑ์เครื่องใช้สำนักงาน คุรุภัณฑ์การศึกษา ของเล่นเด็ก โทรทัศน์ กล้องวงจรปิด เครื่องมือสื่อสาร เครื่องคอมพิวเตอร์ เครื่องเรือน เฟอร์นิเจอร์ เครื่องหมายจราจร สติ๊กเกอร์จราจร เครื่องปรับอากาศ วัสดุอุปกรณ์เครื่องมือเครื่องใช้ในการก่อสร้าง เครื่องมือช่าง เครื่องจักร เครื่องยนต์ ยารักษาโรค เครื่องมือทางการแพทย์ เคมีภัณฑ์ เวชภัณฑ์ ปุ๋ย ยา ยาปราบศัตรูพืช รวมไปถึงวัสดุอันตราย ที่เป็นสารเคมี ผลิตภัณฑ์สำเร็จรูปเพื่อนำไปใช้ในอุตสาหกรรมเกี่ยวกับคน และสัตว์ ผลิตภัณฑ์สำหรับป้องกัน กำจัด ปรสิศภายนอกของสัตว์ สารเร่งการเจริญเติบโตของพืช รวมทั้งวัสดุอุปกรณ์อื่นๆที่เกี่ยวข้องกับสินค้าดังกล่าวทุกชนิด
- (25) ประกอบกิจการบริการให้การสนับสนุน การประสานงานเกี่ยวกับการจัดการ และบริหารสินค้า ศูนย์กระจายสินค้า การขนส่ง การส่งมอบ การเก็บรักษา ดูแล ตรวจสอบ ควบคุม จัดเตรียมข้อมูลการขาย การขนส่งขนถ่ายสินค้าทุกชนิด
- (26) ประกอบกิจการซื้อ ขาย ดิน หิน กรวด ทรายอิฐบล็อก อิฐมอญ อิฐประสาน เหล็ก ไม้ ไม้แปรรูป ปูนซิเมนต์ คอนกรีตสำเร็จรูป คอนกรีตผสมเสร็จ ขางมะตอย ขางมะตอยผสมเสร็จ ขางแอสฟัลท์ กระเบื้อง ฝ้ากระเบื้อง เหล็กแผ่น ผนังฉาบ วัสดุก่อสร้างอื่นๆ รวมทั้งซื้อขาย แลกเปลี่ยนเช่า ให้เช่า รถยนต์ รถบรรทุก เครื่องจักรกล เครื่องจักรหนัก ที่ดิน จัดสรรที่ดิน พัฒนาที่ดิน ทั้งมีและไม่มีสิ่งปลูกสร้าง อาคาร ที่พักอาศัย โรงแรม รีสอร์ท ร้านอาหาร บาร์ ในที่กลับ ห้องพัก ห้องเช่า อาหารที่มันท์ บ้านจัดสรร และสิ่งปลูกสร้างอื่นๆทุกประเภท
- (27) ประกอบธุรกิจบริการรับทำประกันหนี้สิน ความรับผิด และการปฏิบัติตามสัญญาของบุคคลอื่น รวมทั้งรับบริการทำประกันบุคคล ซึ่งเดินทางเข้ามาในประเทศ หรือเดินทางออกไปต่างประเทศ ตามกฎหมาย ว่าด้วยคนเข้าเมือง กฎหมายว่าด้วยภาษีอากร และกฎหมายอื่น
- (28) ประกอบกิจการขนส่ง ขนถ่ายสินค้า ทั้งทางบก ทางน้ำ ทางอากาศ ทั้งภายในประเทศและระหว่างประเทศ รวมทั้งรับบริการนำของ ออกจากท่าเรือ ท่ารถ ท่าอากาศยาน ตามพิธีศุลกากรและการจัดการระวางการขนส่งทุกประเภท
- (29) ประกอบกิจการประมูลเพื่อ ขายสินค้า ตามวัตถุประสงค์ ทั้งหมดให้แก่บุคคล คณะบุคคล นิติบุคคล ส่วนราชการ และองค์การ อื่นๆของรัฐ ทั้งในประเทศและต่างประเทศ



เอกสารหลักฐานที่ 46 / 2565
ผู้ว่าจ้าง
ผู้รับจ้าง





บัตรประจำตัวประชาชน Thai National ID Card
 เลขประจำตัวประชาชน Identification Number 8 4899 88003 43 1



ชื่อตัวและชื่อสกุล นาย ณัฐพงษ์ รัตนชาติประดิษฐ์

Name Mr. N Attaphong
 Last name Retenachatpredit

เกิดวันที่ 9 ต.ค. 2509
 Date of Birth 9 Oct. 1966

ศาสนา พุทธ
 ศาสนา 5 ค.นาแก อ.นาแก



อายุ 109 หมู่ที่ 5 ค.นาแก อ.นาแก

จ.นครพนม
 25 พ.ย. 2558
 25-Nov-2013
 Date of Issue

เจ้าพนักงานทะเบียน

8 ต.ค. 2565
 8 Oct. 2022
 Date of Expiry

4899-01-1250934

BORA-16-02



ประเทศไทย
 THAILAND

JTO-0740177-09

เอกสารติดต่อเลขที่ 46, 1555
 ผู้ว่าจ้าง
 ผู้รับจ้าง



รายการเกี่ยวกันบ้าน
 เลขที่ 1
 เลขที่ประจำบ้าน 4807-025449-1
 บ้านเลขที่ 109 หมู่ที่ 5 ตำบลบ้านแก อำเภอเมือง จังหวัดนครพนม
 ชื่อหมู่บ้าน โรงเรียนบ้านแก
 ประเภทบ้าน โรงเรียนบ้านแก
 ลักษณะบ้าน โรงเรียนบ้านแก
 วันเดือนปีที่กำหนดบ้านเลขที่ 24 เมษายน 2543
 ลักษณะบ้าน (บ้านเดี่ยว) ชั้น 6 ห้อง
 จำนวนที่ดินที่จดทะเบียนบ้าน 1 ไร่ 1 งาน 10 ตารางวา
 เลขที่โฉนดที่ดิน 2550

รายการจดทะเบียนบ้าน
 เลขที่ 1
 รายการจดทะเบียนบ้านของเลขที่ประจำบ้าน 4807-025449-1
 เลขประจำตัวประชาชน 8-4899-88003-43-1
 มารดาให้กำเนิด ชื่อ กวี
 บิดาให้กำเนิด ชื่อ เอ็ม
 เลขที่โฉนดที่ดิน 2550
 บ้านเลขที่ 109 หมู่ที่ 5 ตำบลบ้านแก อำเภอเมือง จังหวัดนครพนม
 ลักษณะบ้าน (บ้านเดี่ยว) ชั้น 6 ห้อง
 จำนวนที่ดินที่จดทะเบียนบ้าน 1 ไร่ 1 งาน 10 ตารางวา
 เลขที่โฉนดที่ดิน 2550
 เอกสารหลักฐานเลขที่ 46, 47, 48
 ผู้รับแจ้ง ผู้รับแจ้ง



ภ.พ.20

ใบทะเบียนภาษีมูลค่าเพิ่ม

กรมสรรพากร

0 4 8 3 5 5 0 0 0 0 5 5 0 0

ชื่อผู้ประกอบการ กรุงเทพมหานคร สิตนชาติการยธ

ชื่อสถานประกอบการ กรุงเทพมหานคร รีดนชาติการยธ

เป็น สำนักงานใหญ่ สาขา

ท้องเลขที่

เลขที่

อำเภอ/เขต

รหัสไปรษณีย์ 10490

โทรศัพท์

วันที่ให้เป็นผู้ประกอบการจดทะเบียน 1 พฤศจิกายน 2550

ออกให้เมื่อวันที่ 3 ต.ค. 2556

ผู้ออกทะเบียน

(นายวราวุฒ ลอยจรัสกุล)
สว.มหาดกรพินทนครราชสีมา

ตำแหน่ง

คำเตือน
ใบทะเบียนภาษีมูลค่าเพิ่มนี้ใช้ได้เฉพาะผู้ประกอบการ และสถานประกอบการตามที่ระบุไว้เท่านั้น แลจะต้องแสดงไว้ในที่เปิดเผยซึ่งเห็นได้ในสถานประกอบการ
และยื่นแสดงต่อเจ้าพนักงานสรรพากร กู้ทำภายในระยะเวลาที่กำหนด หากฝ่าฝืนอาจมีความผิดตามกฎหมายและหรืออาญา

กรมสรรพากร โทร. 0 2 622 8222

e-GP 03-0102

วันที่แจ้งทะเบียน 25/07/2556

แบบแสดงการลงทะเบียนในระบบ e-GP

วันที่อนุมัติ 25/07/2556

ลำดับการลงทะเบียน M-2556-038603

วันที่เริ่มใช้งาน 25/07/2556

สำหรับผู้ประกอบการที่จะทำธุรกรรมกับภาครัฐ

1 เลขประจำตัวผู้เสียภาษีอากร(0483550000550) ประเภทผู้ประกอบการ นิติบุคคล

2 ชื่อสถานประกอบการ หจก.รัตนชาติการโยธา

ชื่อภาษาอังกฤษ (ถ้ามี)

3 ที่ตั้งสำนักงาน : อาคาร ชั้นที่ หมู่บ้าน

เลขที่ 109 หมู่ที่ 5 ตรอก/ซอย ถนน มัชฌิมจันทร์

ตำบล/แขวง นานก อำเภอ/เขต นานก จังหวัด นครพนม

รหัสไปรษณีย์ 48130 โทรศัพท์ 0812613749 อีเมล rattanachat2558@gmail.com

<p>4.กรณีบุคคลธรรมดา (เลขประจำตัวประชาชน -)⁴</p> <p>วัน/เดือน/ปีเกิด สัญชาติ ไทย</p> <p>5.กรณีนิติบุคคล</p> <p>ทะเบียนนิติบุคคลเลขที่ 0483550000550</p> <p>วันเดือนปีที่จดทะเบียน 31/10/2550</p> <p>จดทะเบียนที่</p> <p>ทุน</p> <p>(1) เงินทุนจดทะเบียน 3000000.00 (บาท)</p> <p>(2) ทุนจดทะเบียนที่ชำระแล้ว 3000000.00 (บาท)</p>	<p>6.ประเภทของการประกอบกิจการ</p> <table border="0"> <tr> <td>ประเภทกิจการ</td> <td>ประเภทสินค้าและบริการ</td> </tr> <tr> <td><input type="checkbox"/> ผลิต</td> <td><input type="checkbox"/> วัสดุภัณฑ์</td> </tr> <tr> <td><input type="checkbox"/> ส่งออก</td> <td><input type="checkbox"/> ที่ดินและสิ่งก่อสร้าง</td> </tr> <tr> <td><input type="checkbox"/> ขายส่ง</td> <td><input checked="" type="checkbox"/> จ้างก่อสร้าง</td> </tr> <tr> <td><input type="checkbox"/> ขายปลีก</td> <td><input type="checkbox"/> จ้างเหมา</td> </tr> <tr> <td><input checked="" type="checkbox"/> ให้บริการ</td> <td><input type="checkbox"/> เช่า</td> </tr> <tr> <td></td> <td><input type="checkbox"/> จ้างที่ปรึกษา</td> </tr> <tr> <td></td> <td><input type="checkbox"/> จ้างออกแบบและควบคุม</td> </tr> </table>	ประเภทกิจการ	ประเภทสินค้าและบริการ	<input type="checkbox"/> ผลิต	<input type="checkbox"/> วัสดุภัณฑ์	<input type="checkbox"/> ส่งออก	<input type="checkbox"/> ที่ดินและสิ่งก่อสร้าง	<input type="checkbox"/> ขายส่ง	<input checked="" type="checkbox"/> จ้างก่อสร้าง	<input type="checkbox"/> ขายปลีก	<input type="checkbox"/> จ้างเหมา	<input checked="" type="checkbox"/> ให้บริการ	<input type="checkbox"/> เช่า		<input type="checkbox"/> จ้างที่ปรึกษา		<input type="checkbox"/> จ้างออกแบบและควบคุม
ประเภทกิจการ	ประเภทสินค้าและบริการ																
<input type="checkbox"/> ผลิต	<input type="checkbox"/> วัสดุภัณฑ์																
<input type="checkbox"/> ส่งออก	<input type="checkbox"/> ที่ดินและสิ่งก่อสร้าง																
<input type="checkbox"/> ขายส่ง	<input checked="" type="checkbox"/> จ้างก่อสร้าง																
<input type="checkbox"/> ขายปลีก	<input type="checkbox"/> จ้างเหมา																
<input checked="" type="checkbox"/> ให้บริการ	<input type="checkbox"/> เช่า																
	<input type="checkbox"/> จ้างที่ปรึกษา																
	<input type="checkbox"/> จ้างออกแบบและควบคุม																

กรณีผู้ลงทะเบียนลงข้อมูลหรือรูปภาพที่ไม่เหมาะสมในระบบการจัดซื้อจัดจ้างภาครัฐ จะถูกคงโทษเป็นผู้ใช้งาน

กรณีผู้ลงทะเบียนกระทำการใดๆอันเป็นการล่วงละเมิดสิทธิในทรัพย์สินทางปัญญา ผู้ลงทะเบียนจะต้องรับผิดชอบแต่เพียงผู้เดียว

หมายเหตุ : แบบแสดงการลงทะเบียนในระบบ e-GP สามารถนำไปยื่นพร้อมเอกสารการเสนอราคา กับหน่วยงานภาครัฐ ตั้งแต่วันที่ 1 เมษายน 2555 เป็นต้นไป สำหรับการซื้อจัดจ้างที่มีมูลค่าตั้งแต่ 2,000,000 บาท (สองล้านบาท) ขึ้นไป ทั้งนี้เพื่อให้เป็นไปตามประกาศและกรมการป้องกันและปราบปรามการทุจริตแห่งชาติ เรื่องการเปิดเผยวิธีการจัดทำ และแสดงบัญชี รายการรับจ้างของโครงการที่บุคคลหรือนิติบุคคลเป็นผู้ยื่นขอรับหมายจากของรัฐ พ.ศ. 2554 และแก้ไขเพิ่มเติมที่กำหนดให้ผู้ที่จะเข้าเป็นผู้ยื่นขอรับหมายจากภาครัฐที่สัญญาเป็นมูลค่าตามจำนวนเงินดังกล่าวต้องลงทะเบียนในระบบ e-GP

พิมพ์เมื่อวันที่ 10/02/2564 เวลา 14:39:52 น. รหัส ufr6Fx

เอกสารสัญญาฉบับที่ 46/2555

ผู้ว่าจ้าง

ผู้รับจ้าง



THAI
SME-GP

ที่ 3084/2565

สสว. ➔

หนังสือรับรองการขึ้นทะเบียนผู้ประกอบการ SME
เพื่อการจัดซื้อจัดจ้างภาครัฐ (THAI SME-GP)

สำนักงานส่งเสริมวิสาหกิจ
ขนาดกลางและขนาดย่อม
21 ถนนวิภาวดีรังสิต
แขวงจอมพล เขตจตุจักร
กรุงเทพฯ 10900

สำนักงานส่งเสริมวิสาหกิจขนาดกลางและขนาดย่อม (สสว.) ขอรับรองว่า

นาย ธีรพงษ์ รัตนชาติประดิษฐ์

ชื่อสถานประกอบการ ร้านนาแก้วไม้

ผู้ประกอบการ	เลขทะเบียน	
บุคคลธรรมดา	เลขทะเบียนพาณิชย์	8489988003431
	หรือเลขประจำตัวผู้เสียภาษีอากร	
	วันที่อนุมัติ	18 มิถุนายน 2565

เป็นผู้ประกอบการวิสาหกิจขนาดกลางและขนาดย่อม (SME) ที่ได้ขึ้นบัญชีรายการ
พัสดุ และบัญชีรายชื่อไว้กับสำนักงานส่งเสริมวิสาหกิจขนาดกลางและขนาดย่อม (สสว.) ตาม
ข้อกำหนดในกฎกระทรวงกำหนดพัสดุและวิธีการจัดซื้อจัดจ้างพัสดุที่รัฐต้องการส่งเสริมหรือ
สนับสนุน (ฉบับที่ 2) พ.ศ.2563 เมื่อวันที่ 18 มิถุนายน พ.ศ. 2565 และมีผลจนถึงวันที่ 30
มิถุนายน พ.ศ. 2566



เอกสารลับเลขที่ 16/2565

ผู้ว่าจ้าง
ผู้รับจ้าง

นายชวัญย์ สวัสดิ์-ชูโต

รองผู้อำนวยการ

สำนักงานส่งเสริมวิสาหกิจขนาดกลางและขนาดย่อม

นายทะเบียน

หมายเหตุ: กรณีผู้ประกอบการเป็นบุคคลธรรมดา สสว. ได้พิจารณาการเป็นวิสาหกิจขนาดกลางและ
ขนาดย่อม ตามกฎกระทรวงกำหนดลักษณะของวิสาหกิจขนาดกลางและขนาดย่อม พ.ศ. 2562 ตามที่
ระบุไว้ในแบบแสดงรายการภาษีเงินได้ของผู้ประกอบการ ปี 2564



สแกน QR Code เพื่อตรวจสอบข้อมูลหนังสือรับรองการขึ้นทะเบียนผู้ประกอบการ SME



เล่มที่ ๒/๒๕๖

เลขที่ 062

ใบเสร็จรับเงิน

องค์การบริหารส่วนตำบล พิกุล

อำเภอ ฉะเชิงเทรา

จังหวัด ฉะเชิงเทรา

วันที่ ๒๑ เดือน กันยายน

พ.ศ. ๒๕๖๕

ได้รับเงินจาก นาง. ทัศนชาติ นรโยธ

เป็นค่า เงินมัดจำประกันสัญญาโครงการส่งเสริมระบบประปาชุมชน หมู่ที่ ๑๒ ม.คันทน์ พะนา

จำนวนเงิน ๒๑,๕๐๐ บาท - สตางค์

~~๒๑,๕๐๐.๐๐ บาท~~

ไว้เป็นการถูกต้องแล้ว

ลงชื่อ [Signature] ผู้รับเงิน

(นายโกเมธ อัฐนาค)

ตำแหน่ง เจ้าพนักงานจัดเก็บรายได้ชำนาญงาน



๒๕๖๕
๔๖/๒๕๖๕
ผู้ว่าจ้าง
ผู้รับจ้าง
๐-๔๒๗-๑๕๗๐